

# СЧЕТЧИКИ-РАСХОДОМЕРЫ ЖИДКОСТИ «ЭМИС-ПЛАСТ 220»

## РУКОВОДСТВО ПО ЭКСПЛУАТАЦИИ

ЭП-220.000.000.000.00 РЭ  
21.03.2013  
v3.0.15

*Измерение расхода в  
трубопроводах с  
высоким давлением*

*Малые габаритные  
размеры*

*Незасоряющаяся  
конструкция*

*Работа с  
коррозийно-  
активными средами*

*Встроенный  
счетчик-индикатор  
расхода с  
автономной  
работой от  
встроенного  
элемента питания*

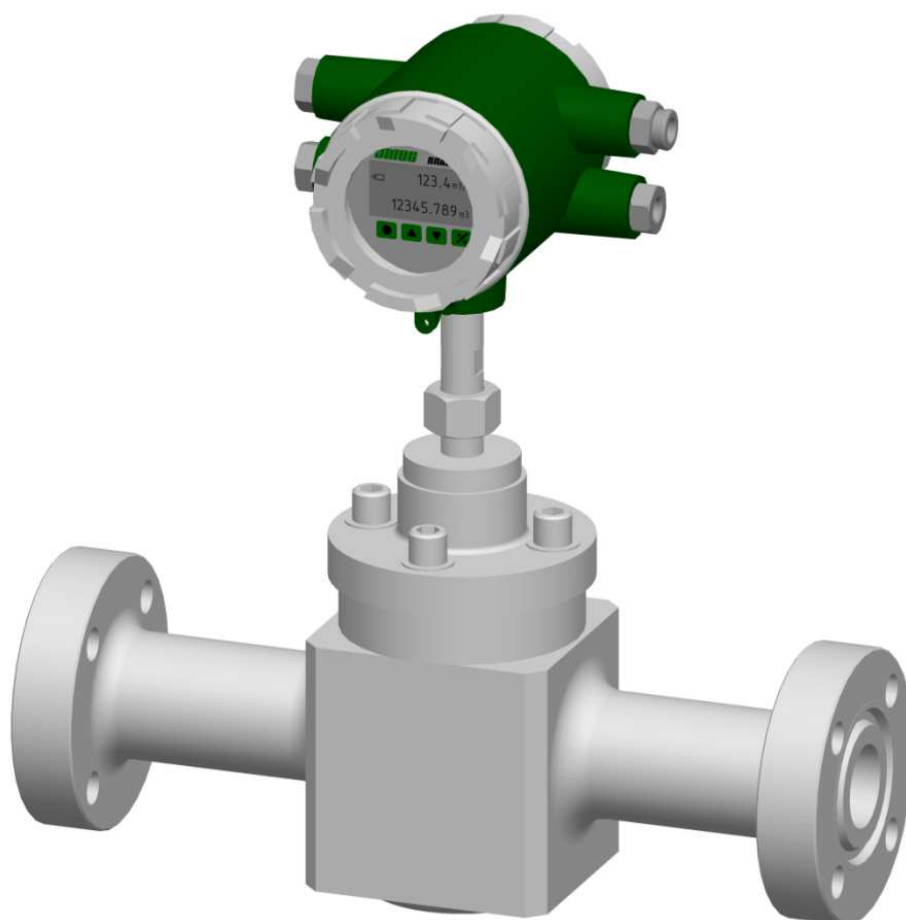

[www.flow-pro-solution.ru](http://www.flow-pro-solution.ru)

ГК «ЭМИС»



## Общая информация

В настоящем руководстве по эксплуатации приведены основные технические характеристики, указания по применению, правила транспортирования и хранения, а также другие сведения, необходимые для обеспечения правильной эксплуатации счетчиков-расходомеров жидкости «ЭМИС-ПЛАСТ 220» (далее – “счетчиков”).

ЭМИС® и логотип ЭМИС являются зарегистрированными торговыми марками ГК «ЭМИС».

ГК «ЭМИС» оставляет за собой право вносить в конструкцию счетчиков изменения, не ухудшающие их потребительских качеств, без предварительного уведомления. При необходимости получения дополнений к настоящему Руководству по эксплуатации или информации по оборудованию ЭМИС, пожалуйста, обращайтесь к Вашему региональному представителю компании или в головной офис.

Любое использование материала настоящего издания, полное или частичное, без письменного разрешения правообладателя запрещается.

### ВНИМАНИЕ!

Настоящее руководство по эксплуатации распространяется только на счетчики-расходомеры жидкости «ЭМИС-ПЛАСТ 220». На другую продукцию производства ГК «ЭМИС» и продукцию других компаний документ не распространяется.

### По вопросам продаж и поддержки обращайтесь:

Архангельск +7 (8182) 45-71-35  
Астрахань +7 (8512) 99-46-80  
Барнаул +7 (3852) 37-96-76  
Белгород +7 (4722) 20-58-80  
Брянск +7 (4832) 32-17-25  
Владивосток +7 (4232) 49-26-85  
Волгоград +7 (8442) 45-94-42  
Екатеринбург +7 (343) 302-14-75  
Ижевск +7 (3412) 20-90-75  
Казань +7 (843) 207-19-05  
Калуга +7 (4842) 33-35-03

Кемерово +7 (3842) 21-56-70  
Киров +7 (8332) 20-58-70  
Краснодар +7 (861) 238-86-59  
Красноярск +7 (391) 989-82-67  
Курск +7 (4712) 23-80-45  
Липецк +7 (4742) 20-01-75  
Магнитогорск +7 (3519) 51-02-81  
Москва +7 (499) 404-24-72  
Мурманск +7 (8152) 65-52-70  
Наб.Челны +7 (8552) 91-01-32  
Ниж.Новгород +7 (831) 200-34-65

Новосибирск +7 (383) 235-95-48  
Омск +7 (381) 299-16-70  
Орел +7 (4862) 22-23-86  
Оренбург +7 (3532) 48-64-35  
Пенза +7 (8412) 23-52-98  
Пермь +7 (342) 233-81-65  
Ростов-на-Дону +7 (863) 309-14-65  
Рязань +7 (4912) 77-61-95  
Самара +7 (846) 219-28-25  
Санкт-Петербург +7 (812) 660-57-09  
Саратов +7 (845) 239-86-35

Сочи +7 (862) 279-22-65  
Ставрополь +7 (8652) 57-76-63  
Сургут +7 (3462) 77-96-35  
Тверь +7 (4822) 39-50-56  
Томск +7 (3822) 48-95-05  
Тула +7 (4872) 44-05-30  
Тюмень +7 (3452) 56-94-75  
Ульяновск +7 (8422) 42-51-95  
Уфа +7 (347) 258-82-65  
Хабаровск +7 (421) 292-95-69  
Челябинск +7 (351) 277-89-65  
Ярославль +7 (4852) 67-02-35

сайт: [flow.pro-solution.ru](http://flow.pro-solution.ru) | эл. почта: [fwo@pro-solution.ru](mailto:fwo@pro-solution.ru)  
телефон: 8 800 511 88 70

## СОДЕРЖАНИЕ

<b>1 Описание и работа</b>		
	1.1 Назначение и область применения	4
	1.2 Устройство и принцип действия	4
	1.3 Технические характеристики	6
	1.4 Обеспечение взрывозащиты	12
	1.5 Маркировка и пломбирование	13
	1.6 Комплект поставки	14
	1.7 Карта заказа	16
<b>2 Использование по назначению</b>		
	2.1 Рекомендации по выбору	18
	2.2 Указания мер безопасности	20
	2.3 Монтаж счетчиков на трубопроводе	21
	2.4 Электрическое подключение	27
	2.5 Эксплуатация и обслуживание	32
<b>3 Транспортирование и хранение</b>		
	3.1 Транспортирование	39
	3.2 Хранение	40
<b>4 Утилизация</b>		
	4.1 Утилизация	40
<b>Приложения</b>		
	<b>Приложение А</b> – Габаритные и присоединительные размеры и масса	41
	<b>Приложение Б</b> – Схемы подключения	51
	<b>Приложение В</b> – Средства обеспечения взрывозащиты	52
	<b>Приложение Г</b> – Карты регистров протокола Modbus	53
	<b>Приложение Д</b> - Инструкция по применению программы «ЭМИС-Интегратор ЭД-230, ЭП-220»	56

# 1 ОПИСАНИЕ И РАБОТА

## 1.1 Назначение и область применения

Счетчики-расходомеры жидкости «ЭМИС-ПЛАСТ 220» (далее счетчики) предназначены для измерения объема и объемного расхода жидкостей в трубопроводах высокого давления и передачи полученной информации для технологических целей и учетно-расчетных операций. Область применения: химическая, нефтехимическая, нефтяная и другие отрасли промышленности, объекты коммунального хозяйства.

Используются преимущественно для измерения пластовых и артезианских вод на скважинах, применяются в системах поддержания пластового давления, для измерения загрязненной воды на нефтедобывающих скважинах, для измерения расхода сточных вод.

### ВНИМАНИЕ!

Счетчик не предназначен для эксплуатации на объектах атомной энергетики.

## 1.2 Устройство и принцип действия

Счетчик состоит из следующих основных узлов (см. *рисунок 1.1*):

- первичного преобразователя (1);
- электронного преобразователя (2);

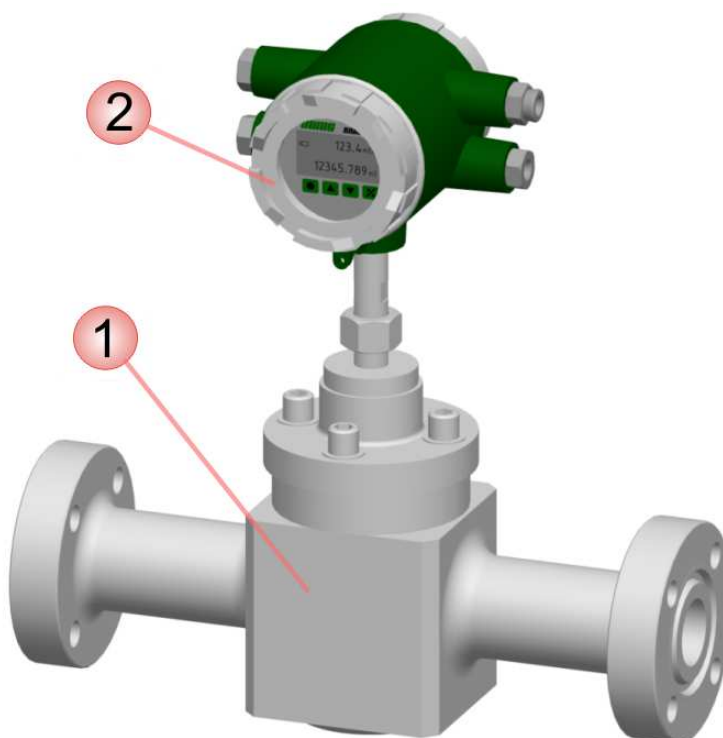

**Рисунок 1.1 Устройство счетчика**

Первичный преобразователь стандартного исполнения конструктивно представляет собой измерительную камеру с подводящим и отводящим патрубками. Проходя через измерительный тракт счетчика, измеряемая среда заставляет вращаться лопасти измерительного механизма, скорость вращения которого зависит от объемного расхода среды. Скорость вращения механизма магнитно-индуктивным способом

передается в блок электронного преобразователя.

Электронный преобразователь осуществляет обработку этого сигнала: вычисление значения объема расхода среды и формирование выходных сигналов счетчика, а также отображение информации на индикаторе. Корпус электронного преобразователя имеет две крышки для доступа к индикатору и электронному блоку, а также четыре отверстия для установки кабельных вводов. Проточная часть реализуется в прямоточном и угловом исполнении. Все варианты исполнения счетчика указаны в **таблице 1.1**.

**Таблица 1.1- Варианты исполнения счетчиков**

Исполнение	Обозначение в карте заказа	Состав исполнения
Полнопроходное прямоточное исполнение	-	Счетчик с полнопроходной прямоточной проточной частью
Полнопроходное угловое исполнение	у	Счетчик с полнопроходной угловой проточной частью

## 1.3 Технические характеристики

### 1.3.1 Краткое описание технических характеристик

Краткое описание технических характеристик счетчика представлено в **таблице 1.2**.

**Таблица 1.2 - Технические характеристики счетчика**

Характеристика	Значение
Диаметр условного прохода	от 8 до 300 мм
Пределы допускаемой относительной погрешности измерения:	
- класс точности 0,5	0,5%
- класс точности 1	1%
- класс точности 1,5	1,5%
- класс точности 2,5	2,5%
Допустимые пределы вибрации	<ul style="list-style-type: none"> <li>• диапазон частот: 10 - 55 Гц</li> <li>• максимальная амплитуда ускорения: 19,6 м/с<sup>2</sup></li> </ul>
Избыточное давление измеряемой среды	до 42 МПа
Минимальное абсолютное давление измеряемой среды	0,4 МПа
Температура измеряемой среды	<ul style="list-style-type: none"> <li>- стандартное исполнение от 0 до плюс 80°C</li> <li>- высокотемпературное исполнение от 0 до плюс 150°C</li> </ul>
Вязкость измеряемой среды	до 5 сП (легкие масла, дизельное топливо)
Выходные сигналы:	<ul style="list-style-type: none"> <li>• визуальная индикация;</li> <li>• импульсный;</li> <li>• аналоговый токовый 4-20 мА;</li> <li>• цифровой стандарта RS-485.</li> </ul>
Напряжение питания:	<ul style="list-style-type: none"> <li>• 3,6В от встроенных батарей;</li> <li>• 24В постоянного тока;</li> </ul>
Атмосферное давление	от 84 до 106,7 кПа
Температура окружающей среды*	от минус 40 до плюс 55°C
Защита от пыли и влаги	IP65
Интервал между поверками	4 (четыре) года
Срок службы	не менее 8 лет
Средняя наработка на отказ	не менее 50000 часов
Габаритные размеры и масса	См. <b>Приложение А</b>

\* - ЖК дисплей работает при температуре от минус 20°C

При несовпадении диаметра трубопровода и диаметра условного прохода счетчика могут быть применены конические переходы. Они могут быть изготовлены самостоятельно, при этом, для обеспечения минимальных потерь давления, центральный угол конуса должен составлять не более 30°.

### 1.3.2 Диапазоны измерения

В **таблице 1.3** указаны диапазоны измерения для воды при температуре плюс 20°C.

Работоспособность счетчиков обеспечивается при расходах, соответствующих максимально допустимому диапазону согласно **таблице 1.3**.

Измерение объема и расхода с нормированной погрешностью обеспечивается при условии, что расход измеряемой среды лежит в пределах номинального диапазона, указанного в **таблице 1.3**. Значение номинального диапазона в **таблице 1.3** приведено для стандартного класса точности в соответствии с **п. 1.3.3**.

Внутренний диаметр проточной части прибора отличается от Ду трубопровода и зависит от диапазона расхода счетчика. Величины внутренних диаметров для стандартных исполнений по расходу, приведены в **таблице 1.3**.

Эксплуатация счетчика при расходах, превышающих максимально допустимый диапазон, не допускается.

**Таблица 1.3 – Диапазоны объемных расходов**

Ду трубопровода, мм	Ду проточной части прибора, мм	Диапазон расхода при различных значениях допустимой относительной погрешности, м <sup>3</sup> /ч							
		0,5%		1%		1,5%		2,5%	
		Q min	Q max	Q min	Q max	Q min	Q max	Q min	Q max
008	8	0,1	0,5	0,15	0,7	0,1	0,8	0,08	0,8
015	8	0,15	0,75	0,2	1	0,15	1,5	0,12	1,5
020	8	0,3	0,5	0,3	1,5	0,3	3	0,2	4
025	14	1	5	1	5	0,6	6	0,5	7
040	24	3	15	3	15	2	15	1,5	15
050	28	4	20	4	20	2,5	25	2	25
065	48	-	-	6	50	5	50	4	50
080	56	-	-	10	80	10	100	6	100
100	96	-	-	30	200	20	200	18	250
150	110	-	-	50	300	40	400	30	400
200	147	-	-	100	500	60	600	70	700
250	195	-	-	200	1000	150	1500	120	1500
300		-	-	300	1500	250	2000	150	2000

### 1.3.3 Погрешность измерений

При условии, что значение расхода лежит в номинальном диапазоне измерений, согласно п.1.3.2 допустимая относительная погрешность измерения значения объема и расхода по импульсному и расхода по цифровому выходным сигналам составляет в зависимости от класса точности:

- ± 0,5 %
- ± 1 %
- ± 1,5 % (стандартное исполнение)
- ± 2,5 %

Допускаемая относительная погрешность измерения расхода по токовому выходному сигналу составляет:

$$\delta_T = \pm [\delta_{\text{ч}} + 0,2 \cdot I_{\text{max}} / (4 + 16 \cdot Q / Q_{\text{max}})], \quad (1.1)$$

где  $\delta_{\text{ч}}$  – допустимая погрешность измерения объема и расхода по импульсному сигналу;

$I_{\text{max}}=20$  мА – значение силы тока, соответствующее верхнему пределу максимально допустимого диапазона измерений  $Q_{\text{max}}$ ;

$Q$  – значение расхода, м<sup>3</sup>/ч;

$Q_{\text{max}}$  – верхний предел максимально допустимого диапазона измерений счетчика, м<sup>3</sup>/ч.

Класс точности счетчика указан в паспорте и на маркировочной табличке прибора.

### 1.3.4 Параметры электрического питания счетчика

В качестве основного источника питания применяется встроенный электрохимический элемент типа LS26500 напряжением 3,6 В. При работе от него счетчик осуществляет подсчет объема и расхода, но не генерирует выходные сигналы (кроме визуальной индикации). При подключении/восстановлении внешнего питания работа счетчика восстанавливается в полном объеме.

Электрическое питание выходных сигналов осуществляется от источника постоянного тока напряжением 24 В.

Остаточный заряд встроенного электрохимического элемента питания отображается на индикаторе. Более подробная информация приведена в разделе «Эксплуатация и обслуживание». Параметры цепи питания счетчиков представлены в **таблице 1.4**.

**Таблица 1.4 - Параметры цепи питания**

Вид источника питания	Номинал. входное напряжение $U_i$ , В	Номинал. входная мощность $P_i$
Встроенный электрохимический элемент	3,6	1,2 Вт
Внешний постоянного тока	24	1,2 Вт



### 1.3.4 Параметры электрического питания счетчика

В качестве основного источника питания применяется встроенный электрохимический элемент типа LS26500 напряжением 3,6 В. При работе от него счетчик осуществляет подсчет объема и расхода, но не генерирует выходные сигналы (кроме визуальной индикации). При подключении/восстановлении внешнего питания работа счетчика восстанавливается в полном объеме.

Электрическое питание выходных сигналов осуществляется от источника постоянного тока напряжением 24 В.

Остаточный заряд встроенного электрохимического элемента питания отображается на индикаторе. Более подробная информация приведена в разделе «Эксплуатация и обслуживание». Параметры цепи питания счетчиков представлены в **таблице 1.5**.

**Таблица 1.5 - Параметры цепи питания**

Вид источника питания	Номинал. входное напряжение $U_i$ , В	Номинал. входная мощность $P_i$
Встроенный электрохимический элемент	3,6	1,2 Вт
Внешний постоянного тока	24	1,2 Вт

### 1.3.5 Выходные сигналы

Счетчики, в зависимости от исполнения, имеют следующие выходные сигналы:

- импульсный сигнал;
- визуальный сигнал на индикаторе;
- аналоговый токовый сигнал;
- цифровой выходной сигнал.

#### 1.3.5.1 Импульсный выходной сигнал

Общее количество импульсов, формируемое на импульсном выходе, соответствует объему измеряемой среды, прошедшей через счетчик, с момента начала измерения.

Цена импульса  $m$  счетчика изменяется в пределах от 0,1 л/имп до 1000 л/имп и устанавливается в меню прибора. Подробнее описано в разделе 2.5 Эксплуатация и обслуживание.

Основные параметры импульсного сигнала представлены в **таблице 1.6**.

**Таблица 1.6- Параметры импульсного выходного сигнала**

Импульсный выходной сигнал	
Тип выхода	транзистор с открытым коллектором
Ширина импульса	50%
Коммутируемое напряжение	24 В
Максимальный ток в цепи	50 мА
Замкнутый контакт	>10 кОм

Для обеспечения работы импульсного выходного сигнала требуется наличие внешнего источника питания.

Принципиальная схема выходного импульсного каскада представлена на **рисунке 1.2**

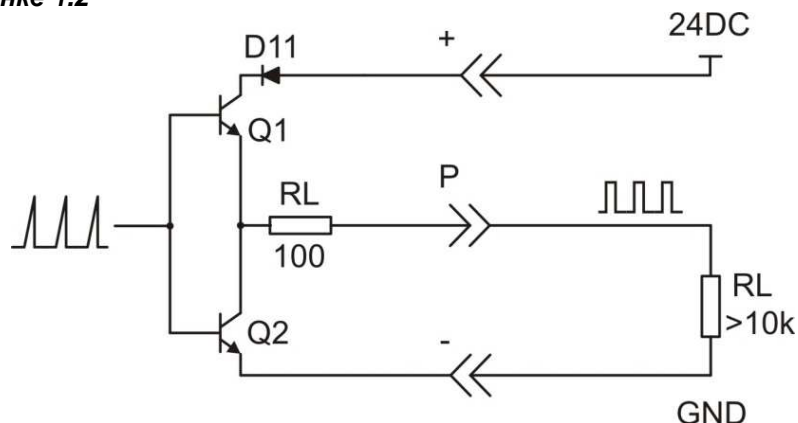

**Рисунок 1.2- Схема выходного импульсного каскада**

### 1.3.5.2 Индикатор

Встроенный индикатор отображает следующие данные

- расход, м<sup>3</sup>/ч;
  - объем жидкости, прошедшей через счетчик с момента последнего обнуления (сумматор объема), м<sup>3</sup>;
- Емкость сумматоров составляет 10 000 000 единиц.

Управление режимом индикации производится посредством кнопок, расположенных под индикатором. Указания по управлению режимом индикации приведены в подразделе «Эксплуатация и обслуживание».

### 1.3.5.3 Аналоговый токовый выходной сигнал

Значение силы тока в цепи токового выходного сигнала лежит в пределах от 4 до 20 мА и зависит от объемного расхода. Значение силы тока 4 мА соответствует нулевому расходу. Значение силы тока 20 мА соответствует верхнему пределу максимально допустимого диапазона измерений счетчика Q<sub>max</sub>.

Параметры аналогового токового выходного сигнала представлены в **таблице 1.7**.

**Таблица 1.7 - Параметры выходного токового сигнала**

Аналоговый токовый выходной сигнал	
Пределы диапазона	от 4 до 20 мА
Сопротивление нагрузки	от 250 до 600 Ом
Напряжение питания токовой петли	24 В
Базовая погрешность	±0,3%
Время отклика	< 1 сек
* Для обеспечения работы токового выходного сигнала требуется наличие внешнего источника питания.	

### 1.3.5.4 Цифровой выходной сигнал

Цифровой интерфейс соответствует требованиям EIA/TIA-422-B и рекомендациям ITU V.11 и обеспечивает возможность работы в сети и передачу всех измеренных параметров. Параметры цифрового интерфейса представлены в **таблице 1.8**.

**Таблица 1.8 - Параметры цифрового интерфейса**

Цифровой интерфейс	
Физический уровень	RS-485
Протокол обмена	Modbus-RTU
Скорость обмена данными, бит/сек	1200, 2400, 4800
Количество приборов в одной сети	до 255
Формат данных	1 стартовый бит, 8 бит, 1 стоповый бит, без контроля на четность
Максимальная дальность передачи, м	1200

Через цифровой интерфейс передаются следующие параметры:

- серийный номер счетчика
- суммарный объем
- мгновенный расход
- коэффициенты преобразования частоты в расход
- коэффициент общей линейной коррекции зависимости расхода от частоты
- количество дробных знаков для мгновенного расхода
- максимальный расход, соответствующий токовому выходному сигналу 20мА
- сетевой адрес для интерфейса RS485 (0 - 255)
- скорость передачи данных
- измеряемая среда
- условный диаметр счетчика
- единицы измерения
- цена импульса

### 1.3.6 Используемые материалы

Материалы элементов конструкции счетчика приведены в *таблице 1.9*.

**Таблица 1.9 - Материалы элементов конструкции счетчика**

Детали и сборочные единицы	Материал
Крыльчатка измерительного механизма	сталь коррозионно-стойкая жаропрочная 12Х13 с нанесенным тефлоновым покрытием
Трущиеся элементы крыльчатки	карбид вольфрама
Корпус первичного преобразователя	углеродистая сталь / нержавеющая сталь
Фланцы	углеродистая сталь / нержавеющая сталь
Прокладки для уплотнения фланцев	паронит ПОН 1 ГОСТ 481-80/ лист графитовый армированный ГФ-Г-П1 1,5
Корпус электронного преобразователя	алюминиевый сплав, окрашенный краской

#### ИНФОРМАЦИЯ

Производитель предъявляет высокие требования к изготавливаемым деталям, но не может гарантировать, что они не будут изнашиваться при работе в измеряемой среде.

## 1.4 ОБЕСПЕЧЕНИЕ ВЗРЫВОЗАЩИТЫ

Счетчики-расходомеры жидкости «ЭМИС-ПЛАСТ 220» имеют вид взрывозащиты «взрывонепроницаемая оболочка» по ГОСТ Р 51330.1. Счетчики-расходомеры жидкости «ЭМИС-ПЛАСТ 220» выполняются с уровнем взрывозащиты «взрывобезопасный» с маркировкой по взрывозащите "1ExdIIB(T1-T4) X".

Взрывозащита вида «взрывонепроницаемая оболочка» достигается помещением электрических частей счетчика во взрывонепроницаемую оболочку по ГОСТ 51330.1, исключаящую передачу взрыва из счетчика во внешнюю взрывоопасную среду. Взрывонепроницаемость оболочки обеспечивается следующими средствами:

- оболочка выдерживает испытание на взрывоустойчивость при значении испытательного давления, равного четырехкратному давлению взрыва;

- осевая длина резьбы и число полных витков в зацеплении резьбовых взрывонепроницаемых соединений оболочки соответствуют требованиям ГОСТ Р 51330.1;

- величины зазоров и длин плоских и цилиндрических взрывонепроницаемых соединений соответствуют требованиям ГОСТ Р 51330.1;

- корпус защитной оболочки соответствует высокой степени механической прочности по ГОСТ Р 51330.0;

- максимальная температура нагрева поверхности счетчика в условиях эксплуатации не должна превышать значений, установленных в ГОСТ Р 51330.0 для температурных классов

- T4 для счетчиков температурного исполнения «80»;

- T3 для счетчиков температурного исполнения «150»;

Чертеж средств взрывозащиты вида «взрывонепроницаемая оболочка» приведен в приложении В.

Вблизи наружного заземляющего зажима счетчика имеется рельефный знак заземления. На съемных крышках электронного преобразователя счетчика имеется предупредительная надпись: «До включения питания плотно закрыть крышку».

На табличке, прикрепленной к корпусу счетчика взрывозащищенного исполнения, имеется маркировка взрывозащиты.

Внешний вид таблички приведен в подразделе «1.5.1 Маркировка».

Знак "X" в маркировке взрывозащиты счетчиков указывает на особые условия эксплуатации, связанные с тем, что:

- температура измеряемой среды не должна превышать значений температурного класса счетчиков, установленного в маркировке взрывозащиты;

- взрывозащита обеспечивается при избыточном давлении измеряемой среды, не превышающем максимального значения, допустимого счетчика данного исполнения

- подсоединение внешних электрических цепей к счетчику необходимо осуществлять через кабельные вводы, соответствующие требованиям ГОСТ Р 51330.1;

- неиспользованный при подключении счетчика кабельный ввод должен быть закрыт заглушкой, поставляемой производителем, либо другой заглушкой, соответствующей требованиям ГОСТ Р 51330.1;

## 1.5 Маркировка и пломбирование

### 1.5.1 Маркировка

Маркировка счетчика производится на табличках, прикрепленных к счетчику. Перечень табличек приведен в **таблице 1.10**. Содержание маркировки приведено в **таблице 1.11**.

**Таблица 1.10 – Таблички на счетчике**

№	Пояснение
1	Основная табличка с характеристиками прибора
2	Основная табличка с характеристиками взрывозащищенного счетчика
3	Стрелка, обозначающее нормальное направление потока

Основная табличка выполнена согласно **рисунку 1.3** и содержит данные согласно **таблице 1.11**



**Рисунок 1.3 Основная табличка счетчика**

**Таблица 1.11 - Маркировка на основной табличке счетчика**

№ на рисунке	Пояснение
1	Товарный знак предприятия-изготовителя
2	Наименование прибора
3	Знак утверждения типа средства измерений
4	Заводской номер счетчика
5	Типоразмер – диаметр условного прохода (Ду)
6	Температурный диапазон измеряемой среды (Т)
7	Класс точности
8	Дата выпуска
9	Диапазон измеряемых расходов (Q)
10	Максимальное давление рабочей среды (Pmax)

Таблица 1.11 - продолжение

11	Класс пылевлагозащиты
12	Сведения о производителе
13	Знак взрывозащиты Ex

Таблички счетчиков взрывозащищенного исполнения должны дополнительно иметь следующую информацию:

- знак взрывозащиты Ex;
- маркировка взрывозащиты в соответствии с [ГОСТ Р 51330.0](#), [ГОСТ Р 51330.1](#): 1ExdIIBT4X;

### 1.5.2

#### Пломбирование

Пломбирование счетчиков производится с целью исключения несанкционированного доступа к электронному преобразователю и изменения параметров настройки. Дополнительные сведения о пломбировании приведены в методике поверке ЭП-220.000.000.000 МП.

## 1.6 Комплект поставки

Базовый комплект поставки и дополнительная комплектация счетчика приведены на [рисунках 1.4, 1.5](#) и в [таблицах 1.12 и 1.13](#).



Рисунок 1.4 Комплект поставки счетчиков

Таблица 1.12 - Базовый комплект поставки

№ на рис.	Пояснение	Базовый комплект	По заказу
1	Счетчик ЭМИС-ПЛАСТ 220	+	
2	Руководство по эксплуатации ЭП-220.000.000.000.00 РЭ	+	
3	Методика поверки ЭП-220.000.000.000.00 МП	+	
4	Паспорт ЭП-220.000.000.000.00 ПС	+	

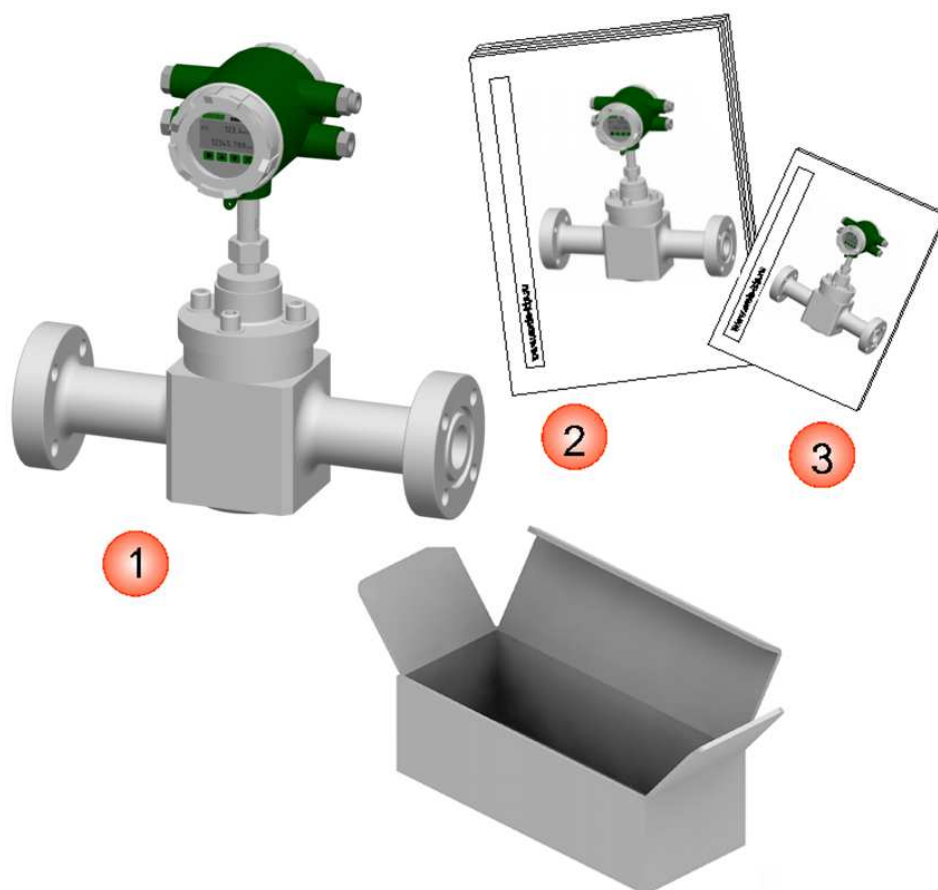

Рисунок 1.5 Дополнительная комплектация

Таблица 1.13 - Дополнительная комплектация

№ на рис.	Пояснение
1	Комплект монтажных частей (фланцы, прокладки, болты, гайки, шайбы) ЭМИС-ПЛАСТ 220-КМЧ
2	Монтажная технологическая вставка ЭМИС-ВЕКТА ВТ220
3	Фильтр серии ЭМИС-ВЕКТА
4	Блок питания серии ЭМИС-БРИЗ

**ВНИМАНИЕ!**

При получении счетчика, необходимо:

- проверить состояние упаковки на предмет отсутствия повреждений;
- проверить комплектность поставки;
- сравнить соответствие счетчика спецификации, указанной в заказе

В случае повреждения упаковки, несоответствия комплектности или спецификации счетчика, следует составить акт.



## 1.7 Карта заказа

Пример заполнения карты заказа представлен ниже. Все возможные модификации приведены в **таблице 1.14**

	1	2	3	4	5	6	7	8	9	10	11	12								
ЭМИС-ПЛАСТ 220	Вн	-	-	050	-	-	Н	-	6,3	-	80	-	А	-	1	-	-	ФР	-	ГП

Запись при заказе: ЭМИС-ПЛАСТ 220-Вн-050-Н-6,3-80-А-1-ФР-ГП

**Таблица 1.14 - Варианты исполнений счетчиков**

1	Уровень взрывозащиты
-	без взрывозащиты (стандартное исполнение)
Вн	взрывозащита вида 1ExdIIBT4X
X	спец. заказ

2	Исполнение проточной части
-	стандартное исполнение
У*	исполнение «У»
X	спец. заказ

\* - по предварительному согласованию

3	Диаметр условного прохода
008	Ду = 8 мм
015	Ду = 15 мм
020	Ду = 20 мм
025	Ду = 25 мм
040	Ду = 40 мм
050	Ду = 50 мм
065	Ду = 65 мм
080	Ду = 80 мм
100	Ду = 100 мм
150	Ду = 150 мм
200	Ду = 200 мм
250	Ду = 250 мм
300	Ду = 300 мм
X	спец. заказ

4	Диапазон расхода
-	стандартный, в соответствии с п.1.3.2
X	спец. заказ

5	Материал проточной части
СТ	углеродистая сталь
Н	нержавеющая сталь
X	спец. заказ

6	Допустимое давление среды
1,6	максимальное давление – 1,6 МПа
2,5	максимальное давление – 2,5 МПа
4	максимальное давление – 4,0 МПа
6,3	максимальное давление – 6,3 МПа
16	максимальное давление – 16 МПа
25	максимальное давление – 25 МПа
42	максимальное давление – 42 МПа
X	спец. заказ

7	Допустимая температура среды
80	от 0 до +80°C
150*	от 0 до +150°C
X	спец. заказ

\* - по предварительному согласованию

8	Выходные сигналы
-	импульсный выходной сигнал + цифровой сигнал стандарта RS-485
A	дополнительный токовый выходной сигнал(4-20 мА)
X	спец. заказ

9	Класс точности
0,5	класс точности 0,5%
1	класс точности 1%
1,5	класс точности 1,5%
2,5	класс точности 2,5%
X	спец. заказ

10	Счетчик индикатор
-	счетчик-индикатор с базовым набором функций
X	спец. заказ

11	Присоединение к трубопроводу
-	фланцевое
ФР	фланцевое расширение
М	муфтовое
X	спец. заказ

12	Поверка
-	заводская калибровка по 5 точкам, тест на давление (на технологические нужды)
ГП	государственная поверка (для коммерческого учета)

## 2 ИСПОЛЬЗОВАНИЕ ПО НАЗНАЧЕНИЮ

### 2.1 Рекомендации по выбору

#### 2.1.1 Выбор исполнения счетчика

Одним из важнейших условий надежной работы счетчика и получения достоверных результатов измерений является соответствие модификации счетчика параметрам технологического процесса. Перечень сведений о процессе, необходимых для выбора оптимальной модификации счетчика, представлен в **таблице 2.1**.

**Таблица 2.1 - Сведения, необходимые для выбора модификации счетчика**

№ пп	Сведения о процессе
1	Полное название измеряемой среды
2	Состав и процентное содержание жидкостей
3	Состав и процентное содержание твердых включений
4	Состав и процентное содержание газовых включений
5	Плотность измеряемой среды
6	Вязкость измеряемой среды
7	Диапазон расхода измеряемой среды
8	Необходимая точность измерений расхода
9	Температура измеряемой среды в месте измерения расхода
10	Давление в трубопроводе
11	Допустимые потери давления
12	Наличие в системе элементов автоматики и регулирования
13	Диаметр трубопровода
14	Ориентация (наклон) трубопровода в месте измерения расхода
15	Температура окружающей среды вблизи трубопровода
16	Требования по взрывозащите (требуемая маркировка взрывозащиты)

#### ВНИМАНИЕ!

Во избежание ошибочного самостоятельного выбора модификации счетчика отправьте заполненный опросный лист ЭМИС на счетчик ближайшему представителю компании.

Подбор счетчика может быть также осуществлен с помощью специализированных программ «ЭМИС. Селектор» или «ЭМИС. Селектор On-line», доступных на сайте компании.

Выбор типоразмера счетчика осуществляется в соответствии с реальными значениями расхода в трубопроводе, которые, могут отличаться от расчетных (проектных) значений. Типоразмер счетчика следует выбирать таким образом, чтобы реальное значение расхода измеряемой среды находилось во второй трети номинального диапазона. Диаметр условного прохода (Ду) счетчика должен быть равным или меньше условного диаметра трубопровода.

### **2.1.2 Выбор материалов**

Материалы счетчика, контактирующие с измеряемой средой, должны быть устойчивы к ее агрессивному воздействию. В большинстве случаев рекомендуется применять модификации счетчика с корпусом, фланцами и прокладками из углеродистой стали (исполнение Ст). Для измерения агрессивных сред или при наличии особых гигиенических требований, следует использовать счетчик с корпусом, фланцами и прокладками из нержавеющей стали (исполнение Н). В особых случаях (например, агрессивная среда при высокой температуре процесса) рекомендуется консультация со специалистами ГК «ЭМИС».

### **2.1.3 Выбор давления измеряемой среды**

Максимально возможное давление среды в трубопроводе не должно превышать давления измеряемой среды счетчика. В противном случае возможно нарушение герметичности в местах сопряжения деталей и/или механическое разрушение корпуса прибора.

Возможно изготовление счетчиков требуемого диаметра с рабочим давлением до 42 МПа. Данный вопрос должен решаться со специалистами ГК «ЭМИС».

### **2.1.4 Выбор погрешности измерения**

При выборе счетчика необходимо учитывать исполнение счетчика по среде. Исполнение счетчика, с погрешностью измерения расхода и объема 0,5% предназначено для сред с вязкостью, близкой к 5 сП (сантиПуаз). Например, вода со значительной примесью нефти, сточные воды НПЗ, легкие масла. Максимальная точность для счетчика, предназначенного для измерения загрязненной воды, бытовых и промышленных сточных вод, составляет 1,0%.

### **2.1.5 Выбор первичного преобразователя**

Счетчик ЭМИС-ПЛАСТ предназначен для измерения загрязненных жидкостей, воды в смеси с нефтью и механическими примесями и т.п. Незасоряемость измерительного механизма достигается установкой крыльчатки, оси крыльчатки и подшипников за щитом, который предохраняет механизм от блокирования его крупными механическими включениями. Также на элементы измерительного механизма наносится политетрафторэтиленовое покрытие (тефлоновое), которое способствует лучшему отталкиванию от поверхности грязи и предотвращает выщербливание мелкими частицами.

## 2.2 Указания мер безопасности

### 2.2.1 Общие указания

К монтажу, эксплуатации, техническому обслуживанию счетчиков должны допускаться лица, изучившие настоящее РЭ и прошедшие инструктаж по технике безопасности при работе с электротехническими устройствами.

Все операции по эксплуатации и поверке счетчиков необходимо выполнять с соблюдением требований по защите от статического электричества.

Монтаж счетчика на трубопровод и демонтаж с трубопровода должны производиться при полном отсутствии избыточного давления в трубопроводе и отключенном напряжении питания. Электрический монтаж также следует производить только при отключенном напряжении питания.

При проведении монтажных, пуско-наладочных работ и ремонта запрещается:

- производить замену электрорадиоэлементов при подключенном напряжении питания счетчика;
- подключать счетчик к источнику питания с выходным напряжением, отличающимся от указанного в настоящем РЭ;
- использовать электроприборы, электроинструменты без их подключения к шине защитного заземления, а также в случае их неисправности.

При проведении монтажных работ опасными факторами являются:

- избыточное давление измеряемой среды в трубопроводе;
- повышенная температура измеряемой среды.

#### **ВНИМАНИЕ!**

Запрещается установка и эксплуатация счетчиков в условиях превышения предельно допустимых параметров давления и температуры измеряемой среды.

Запрещается эксплуатация счетчика при снятых крышках, а также при отсутствии заземления корпуса.

## 2.3 Монтаж счетчиков на трубопроводе

### 2.3.1 Выбор места установки

При выборе места установки счетчика следует руководствоваться правилами (см. **рисунок. 2.1**):

- В месте установки счетчика должна отсутствовать сильная вибрация, высокие температуры и сильные магнитные поля. Поэтому не рекомендуется устанавливать счетчик в непосредственной близости от трансформаторов, силовых агрегатов и других механизмов создающих вибрацию и электромагнитные наводки.
- Счетчик не должен устанавливаться в месте напряжения трубопровода и не должен являться опорой трубопровода.
- Рекомендуется предусмотреть защиту от попадания влаги на счетчик.
- Счетчик следует устанавливать в легкодоступных местах. Вокруг счетчика должно быть обеспечено свободное пространство для удобства монтажа и последующего обслуживания.
- Устройство индикации показаний счетчика должно находиться в месте, удобном для считывания данных оператором.
- Ток, потребляемый счётчиком от встроенного элемента, существенно возрастает при повышении температуры корпуса электронного преобразователя. По этой причине целесообразно выбирать место установки счетчика так, чтобы обеспечить минимальную температуру корпуса электронного преобразователя. При прямом солнечном освещении температура корпуса может повышаться на величину до 30 градусов по сравнению с температурой окружающего воздуха, поэтому, если невозможна установка счётчика в тени, необходимо устанавливать солнцезащитный экран.

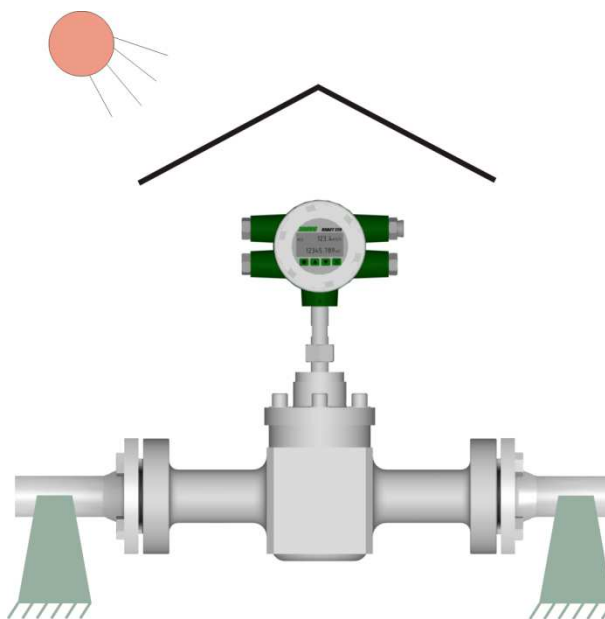

**Рисунок. 2.1** Общие требования к месту установки счетчика

#### **ВНИМАНИЕ!**

Если в месте установки счетчика присутствует вибрация, напряжение трубопровода или счетчик является опорой трубопровода, то необходимо предусмотреть внешние опоры трубопровода до и после места установки счетчика. Основание опор должно быть надежным.

### 2.3.2 Ориентация трубопровода и прямые участки

Счетчик может устанавливаться на горизонтальном, вертикальном или наклонном участках трубопровода. При этом оптимальным является монтаж счетчика на горизонтальном участке трубопровода.

Счетчик следует устанавливать так, чтобы его рабочая полость всегда была заполнена измеряемой жидкостью и в полости исключалось скопление газа и твердых механических частиц.

Перед счетчиком и после него должен быть прямолинейный участок длиной не менее 10 (десяти) и 5 (пяти) диаметров условного прохода соответственно.

Рекомендации по установке представлены на **рисунке 2.2**. Оптимальный вариант установки счетчиков представлен на **рисунке 2.3**.

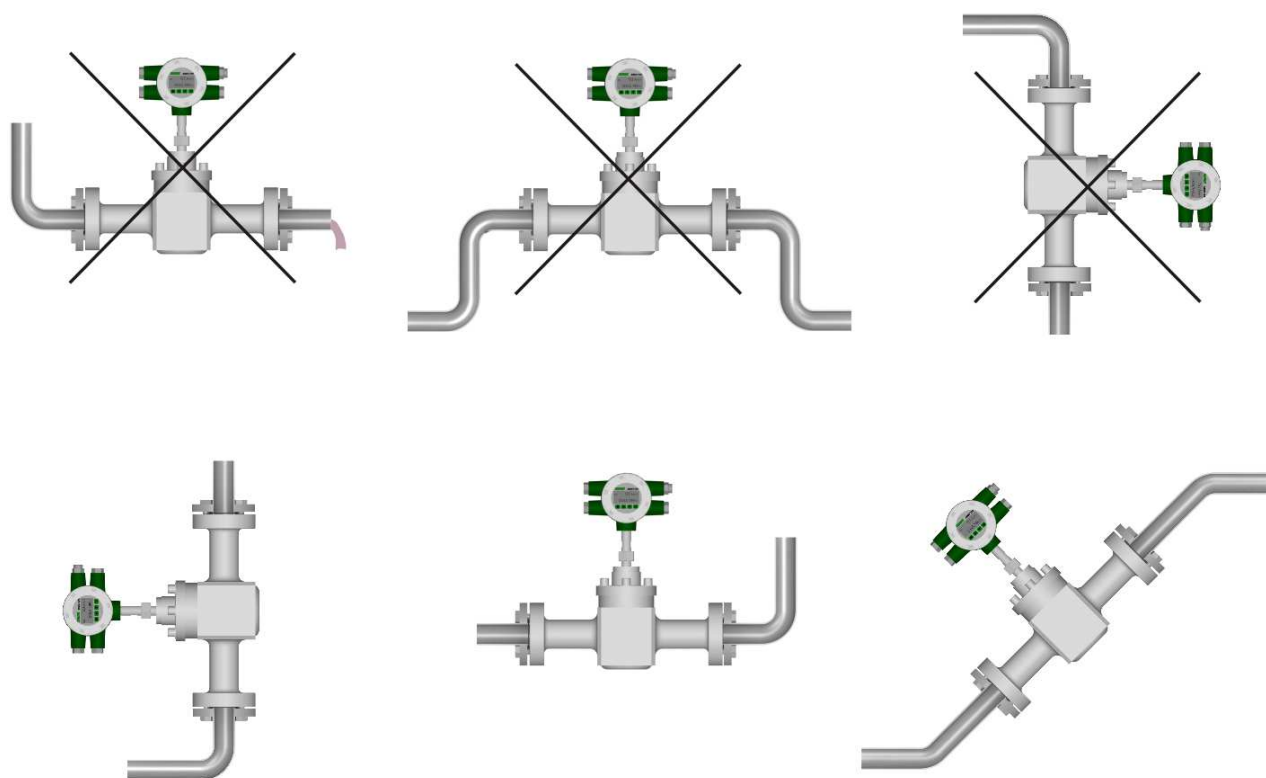

**Рисунок 2.2** Рекомендации по установке счетчика

Таблица 2.2 – Пояснения к рисунку 2.2

№ п/п	Рекомендации
1	Запрещено устанавливать прибор на горизонтальном участке перед участком свободного слива потока, т.к. в этом случае не гарантируется заполненность рабочей полости счетчика
2	Запрещено устанавливать счетчик в верхнем участке изгиба трубопровода, т.к. в этом случае возможно скопления газа в рабочей полости прибора
3	Не рекомендуется устанавливать прибор на вертикальном участке трубопровода с нисходящим направлением потока среды, т.к. в этом случае существует вероятность скопления твердых механических частиц в рабочей полости счетчика
4	Рекомендуется устанавливать прибор на вертикальном участке трубопровода с восходящим направлением потока среды
5	Рекомендуется устанавливать счетчик на горизонтальном участке трубопровода с последующим изгибом вверх
6	Рекомендуется устанавливать счетчик на наклонном участке трубопровода с восходящим направлением потока среды

### 2.3.3 Оптимальная схема установки

Оптимальная схема установки счетчика (см. **рисунок 2.3** и **таблицу 2.3**) обеспечивает:

- высокую точность измерений и минимизацию скопления газа в рабочей полости прибора за счет его установки вблизи изгиба трубопровода вверх;
- возможность демонтажа и обслуживания счетчика за счет использования байпасной линии.
- стабильную работу прибора и защиту от блокирования измерительного механизма за счет естественного осаждения механических частиц в нижней байпасной линии и использования фильтра жидкости.



Рисунок 2.3 Оптимальная схема установки счетчика ЭМИС-ПЛАСТ 220



Таблица 2.3 Оптимальная схема установки счетчика

№ на рис.	Рекомендации
1	Измерительная линия трубопровода, используемая в штатном режиме
2	Изгиб трубопровода вверх для отвода газовых скоплений
3	Байпасная линия трубопровода, используемая во время обслуживания счетчика
4	Задвижки для использования байпасной линии
5	Фильтр (например, серии ЭМИС-ВЕКТА)
6	Счетчик

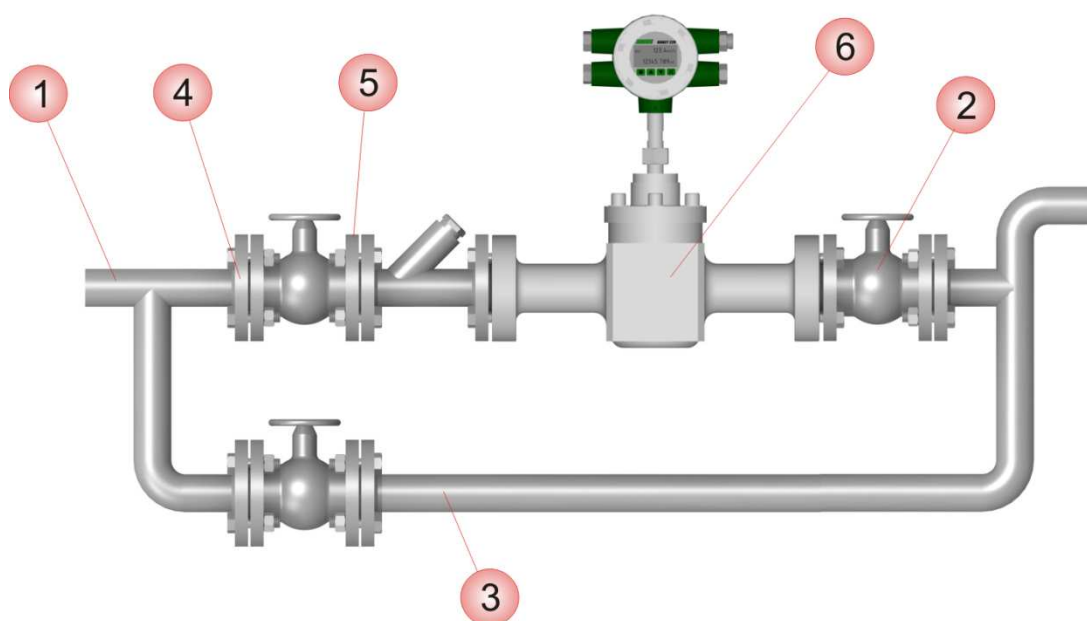
### 2.3.4 Подготовка трубопровода

Для подготовки к установке счетчика необходимо проделать следующие операции:

- проверить наличие и комплектность монтажных фланцев, крепежных деталей, технологической вставки и их соответствие исполнению счетчика (*см. приложения Б и В*);
- зажать монтажную вставку с прокладками между фланцами и скрепить шпильками;
- вырезать участок трубопровода длиной  $L_{уст}$ , соответствующей длине конструкции, собранной из монтажной вставки, фланцев и прокладок;
- вставить собранную конструкцию в разрез трубопровода, отцентрировать фланцы и «прихватить» их к трубопроводу. Запрещается проводить сварочные работы, используя счетчик;
- разобрать конструкцию и извлечь монтажную вставку;
- окончательно приварить фланцы к трубопроводу.

#### ВНИМАНИЕ!

При использовании фильтров и газоотделителей, длина участка трубопровода должна предусматривать их установку.

### 2.3.5 Подготовка полости трубопровода и счетчика

Непосредственно перед установкой, необходимо:

- тщательно прочистить трубопровод от окалины, песка, и других твердых частиц;
- произвести осмотр внутренней полости счетчика и удалить из нее твердые механические и другие инородные включения;
- удалить консервационную смазку из счетчика, путем пропускания через него керосина, бензина или дизельного топлива; слить жидкость, применявшуюся для расконсервации.

Для установки счетчика на трубопровод необходимо проделать следующие операции (см. **рисунок 2.4**):

- повернуть счетчик таким образом, чтобы направление стрелки на корпусе прибора соответствовало нормальному направлению потока, и индикатор находился в удобном для считывания показаний положении;
- продеть по два болта через отверстия ответных фланцев на трубопроводе и фланцы счетчика, закрутить гайки, не затягивая их;
- установить между одной парой фланцев прокладку, при этом необходимо убедиться в том, что прокладка легла в предназначенный для нее паз во фланцах;
- продеть остальные болты через отверстия этой пары фланцев, закрутить гайки. Гайки не следует затягивать;
- установить между второй парой фланцев прокладку, при этом также необходимо убедиться в том, что прокладка легла в предназначенный для нее паз во фланцах;
- продеть остальные болты через отверстия этой пары фланцев, закрутить гайки, не затягивая их;
- затянуть гайки в последовательности кругового обхода.

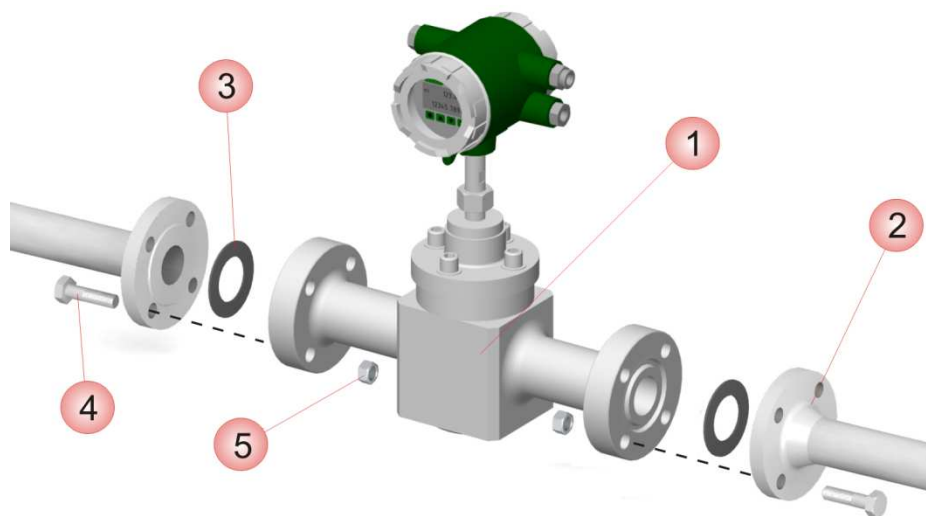

**Рисунок 2.4 Установка счетчика на трубопровод**

**Таблица 2.4 - Пояснения к рисунку 2.4**

№	Пояснение
1	Фланцы счетчика
2	Ответные фланцы трубопровода
3	Прокладки
4	Болты
5	Гайки

**2.3.6 Теплоизоляция**

В случае необходимости теплоизоляции трубопровода в месте установки счетчика, ее следует реализовать согласно **рисунку 2.5** и **таблице 2.5**.

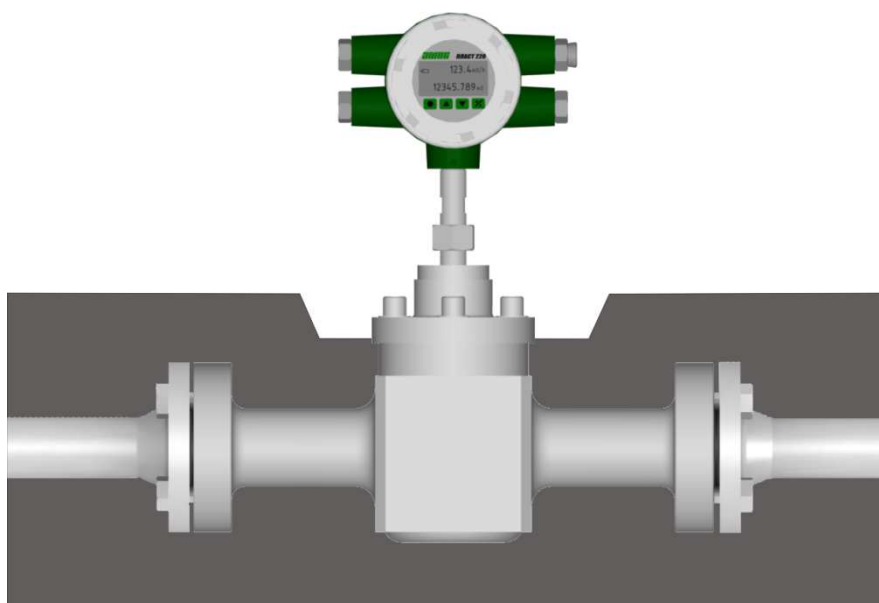

**Рисунок 2.5** Рекомендации по теплоизоляции счетчика

**Таблица 2.5 - Рекомендации по теплоизоляции**

**Рекомендации**

Теплоизоляция не должна выступать за указанную отметку

Электронный преобразователь счетчика не должен находиться в изолированных боксах, т.к. в этом случае возможен перегрев электронных компонентов.

## 2.4 Электрическое подключение

**2.4.1 Общие правила** Выполнение электрических подключений производится в следующей последовательности (см. **рисунок 2.6**):

- открутить крышку **1** корпуса электронного преобразователя со стороны клеммной колодки (клеммная колодка находится с противоположной от визуального индикатора стороны);
- продеть сигнальный кабель и кабель питания сквозь кабельные вводы **3**, находящиеся в левой и правой части корпуса электронного преобразователя;
- ослабить винты клеммной колодки **2**;
- выполнить подключения в соответствии со схемой подключения, приведенной в **приложении Б**;
- затянуть винты клеммной колодки;
- затянуть зажимы кабельных вводов;
- если кабельный ввод не используется, то на его место установить уплотнение **4А** или заглушку **4Б**;
- снять защитную крышку батарейного отсека **6** и установить электрохимический элемент питания, соблюдая полярность; установить крышку на место;
- подключить заземляющий проводник к клемме заземления **5**, находящейся снаружи в нижней части электронного блока;
- закрутить крышку корпуса электронного преобразователя.

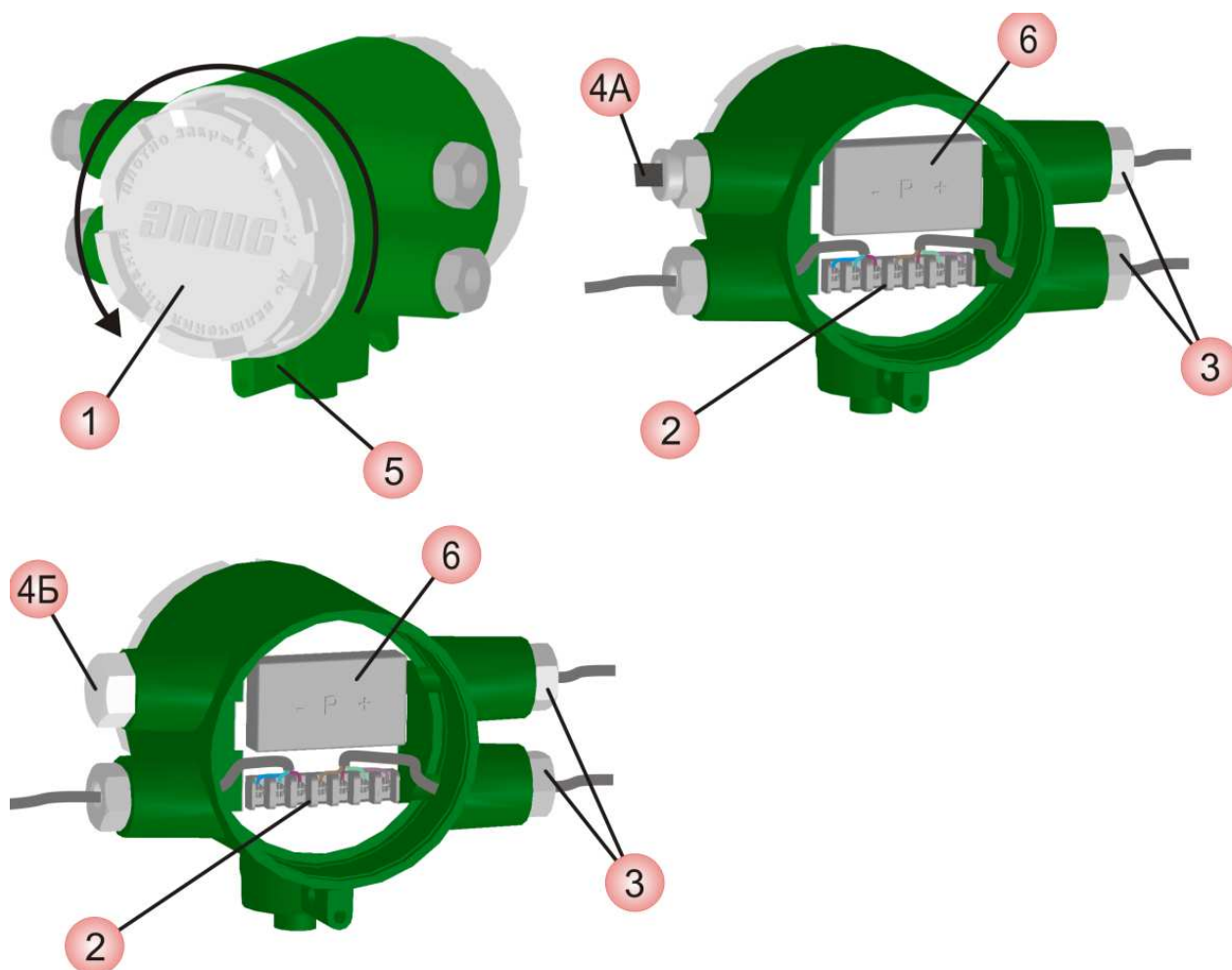

**Рисунок 2.6** Общие правила выполнения электрических подключений счетчика

Таблица 2.6 – Пояснение к рисунку 2.6

№ на рис.	Пояснение
1	Крышка корпуса электронного преобразователя
2	Клеммная колодка
3	Используемый кабельный ввод
4А	Неиспользуемый кабельный ввод с уплотнением
4Б	Заглушка кабельного ввода
5	Клемма заземления
6	Батарейный отсек

**ВНИМАНИЕ!**

Допускается одновременное использование одного типа выходного сигнала и визуальной индикации.

**ВНИМАНИЕ!**

При возникновении трудностей с выбором правильной схемы подключения и параметров цепи, обращайтесь за консультацией к ближайшему региональному представителю ГК «ЭМИС».

Вы можете также запросить стандартные схемы подключения к наиболее распространенным типовым задачам и приборам в Вашем регионе.

#### 2.4.2 Обеспечение взрывозащищенности счетчиков при монтаже

Монтаж счетчиков во взрывоопасных условиях должен производиться в соответствии с требованиями

- настоящего РЭ;
- правил ПЭЭП (гл.3.4);
- правил ПУЭ (гл. 7.3);
- ГОСТ Р 51330.0;
- ГОСТ Р 51330.1;
- ГОСТ Р 51330.10;
- инструкции ВСН332-74/ММСС («Инструкция по монтажу электрооборудования, силовых и осветительных сетей взрывоопасных зон»);
- других нормативных документов, действующих на предприятии.

При монтаже следует обратить внимание на особые условия эксплуатации, изложенные в подразделе 1.4 «Обеспечение взрывозащищенности».

Перед монтажом счетчик должен быть осмотрен. Особое внимание следует обратить на маркировку взрывозащиты, предупредительные надписи, отсутствие повреждений корпуса взрывонепроницаемой оболочки и первичного преобразователя счетчика, наличие заземляющего зажима, наличие средств уплотнения для кабелей и крышек, состояние подключаемого кабеля.

Линия связи может быть выполнена любым типом кабеля с медными проводниками с сечением не менее 0,35 мм<sup>2</sup>.

По окончании электрического монтажа должно быть проверено электрическое сопротивление линии заземления, которое должно составлять не более 4 Ом.

Неиспользуемый при подключении счетчика кабельный ввод должен быть закрыт заглушкой, которая поставляется изготовителем, либо другой заглушкой, сертифицированной в установленном порядке на

соответствие требованиям ГОСТ Р 51330.1.

При монтаже необходимо проверить состояние взрывозащищенных поверхностей деталей, подвергаемых разборке. Царапины, вмятины, сколы на поверхностях, обозначенных меткой «Взрыв» на чертеже средств обеспечения взрывозащиты, приведенном в **приложении В**, не допускаются.

Извлечение и установка встроенного элемента питания допускается только во взрывобезопасных условиях.

После завершения электрического монтажа необходимо закрыть крышки корпуса электронного преобразователя и застопорить их стопорами, согласно чертежу **приложения В**.

### 2.4.3 Рекомендации по подключению

При осуществлении электрических подключений следует соблюдать нижеуказанные рекомендации:

- жилы проводов должны быть зачищены и закреплены к клеммам таким образом, чтобы исключалось их замыкание между собой или на корпус прибора;
- для питания счетчика и каждого из его выходных сигналов рекомендуется использовать отдельный источник питания или многоканальный источник питания с гальванически развязанными каналами;
- при необходимости расчета нагрузочного сопротивления, следует рассчитывать полное сопротивление нагрузки как сумму сопротивлений кабеля, внешнего нагрузочного сопротивления, нагрузочного сопротивления вторичного оборудования;
- для минимизации помех при передаче аналогового сигнала 4-20 мА и цифрового сигнала, в качестве кабеля рекомендуется использовать экранированную витую пару, при этом заземление кабеля должно быть обеспечено только с одной стороны (рекомендуется со стороны источника питания). Когда кабели подключения импульсного и аналогового сигналов проложены в одном кабелепроводе или одном желобе, следует использовать экранированную витую пару;
- не рекомендуется прокладывать сигнальный кабель в одном кабелепроводе или открытом желобе с силовой проводкой, а также вблизи мощных источников электромагнитных полей; при необходимости допускается заземление сигнальной проводки в любой точке сигнального контура. Например, можно заземлить отрицательную клемму источника питания. Корпус электроники заземлен на корпус датчика.

В **таблице 2.7**, приведены рекомендации по типу сигнальных кабелей, используемых для подключения счетчика в зависимости от длины линии связи.

**Таблица 2.7 – Рекомендации по типу кабелей**

Длина линии связи	Минимальная толщина жилы, мм
< 10 м	0,2
10 – 100 м	0,3
100 – 300 мм	0,4
> 300 м	0,5

#### 2.4.4 Обеспечение пылевлагозащиты

Счетчик соответствует всем требованиям пылевлагозащиты электрооборудования по категории, указанной в разделе «Основные технические характеристики».

В целях обеспечения требуемой степени защиты, после проведения работ по монтажу или обслуживанию счетчика, должны соблюдаться следующие требования (см. также **рисунок 2.7**):

- Уплотнения электронного блока не должны иметь загрязнений и повреждений. При необходимости следует очистить или заменить уплотнения. Рекомендуется использовать оригинальные уплотнения от производителя.
- Электрические кабели должны иметь типоразмер, соответствующий кабельному вводу прибора и не должны иметь повреждений.
- Крышка электронного блока и другие резьбовые соединения должны быть плотно затянуты.
- Кабельные вводы должны быть плотно затянуты.
- Неиспользуемые кабельные вводы должны быть закрыты заглушками.
- Непосредственно перед кабельным вводом кабель должен иметь U-образную петлю для исключения попадания жидкости в электронный блок при стекании ее по кабелю.
- Счетчик должен быть установлен таким образом, чтобы кабельные вводы не располагались вертикально вверх.

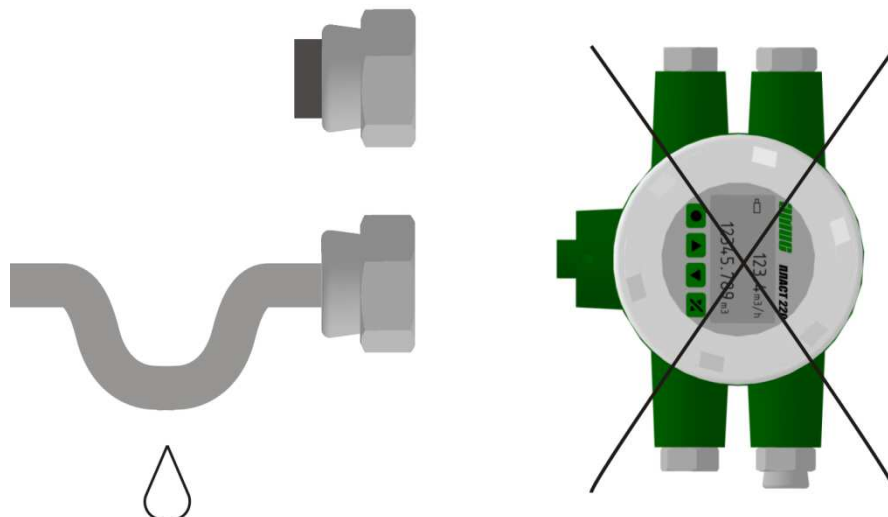

**Рисунок 2.7** Расположение кабельных вводов

### 2.4.5 Заземление

Переходные процессы, спровоцированные молнией, сваркой, мощным электрооборудованием или коммутаторами, могут привести к искажению показаний счетчика или к выходу из строя его электронных компонентов. В целях защиты от таких воздействий следует обеспечить соединение клеммы заземления, находящейся на корпусе электронного преобразователя (см. рис. 2.10), с землей через проводник, предназначенный для эксплуатации в условиях больших токов.



Рисунок 2.8 Заземление счетчика

#### ВНИМАНИЕ!

На заземляющий проводник не должен наводиться или подаваться потенциал.

Не допускается использовать один проводник для заземления двух и более приборов.

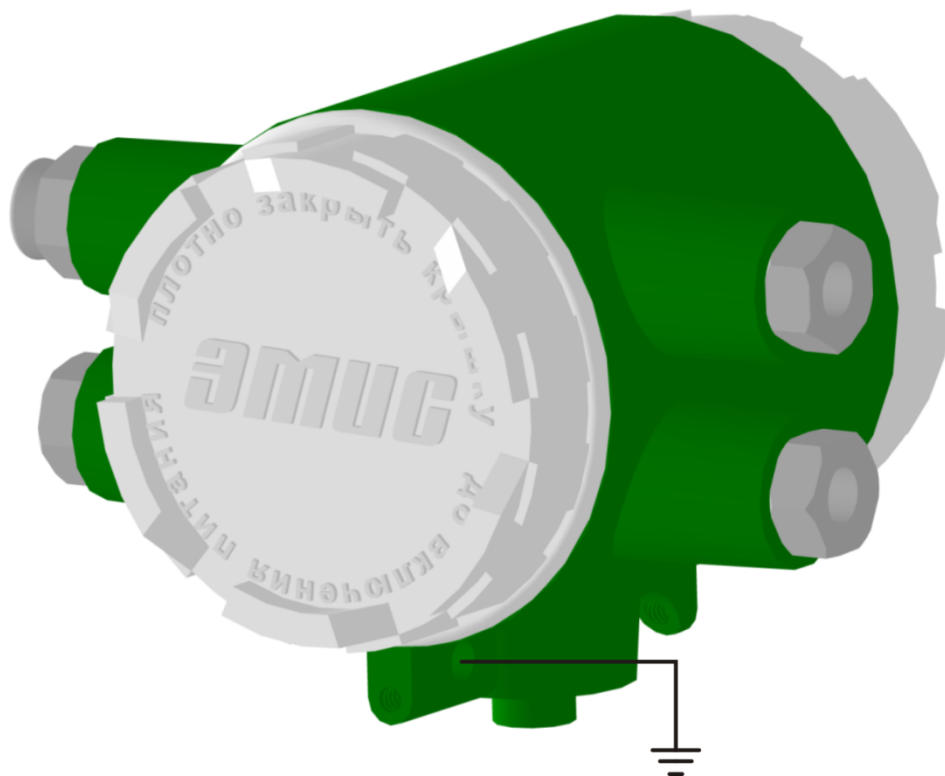

## 2.5 Эксплуатация и обслуживание

### 2.5.1 Общие рекомендации

Для обеспечения надежной работы счетчика и сохранения точности измерений необходимо соблюдать следующие требования:

- во избежание повреждения измерительного механизма счетчика от воздействия гидроударов, открытие/закрытие задвижек на подводящем трубопроводе должно производиться плавно;
- счетчик должен эксплуатироваться на жидкостях, вязкость которых соответствует значению допустимой для счетчика вязкости измеряемой среды

### 2.5.2 Включение/выключение счетчика

После подключения элемента питания или подачи напряжения питания счетчик производит самодиагностику и, в случае ее успешного завершения, начинает измерять объем жидкости, генерировать выходные сигналы и отображать измеренные значения на индикаторе.

Счетчик может работать без подключения внешнего электропитания от встроенного химического элемента напряжением 3,6 В, при этом индикация будет работать, но выходных сигналов не будет. Это удобно в тех случаях, когда затруднительно подводить к счетчику проводку электропитания.

При длительных перерывах в работе счетчика (неделя и более) рекомендуется вынимать встроенный элемент питания, в целях сохранения его емкости.

### 2.5.3 Индикация и управление

Управление индикатором счетчика осуществляется посредством четырех кнопок, расположенных под жидкокристаллическим индикатором. (см. **рисунок 2.9**). Для управления индикатором необходимо открыть крышку электронного преобразователя.

В **таблице 2.8** показаны параметры, которые отображает индикатор. Для переключения между отображением параметров № 1 – 5 следует нажимать кнопки ▲ и ▼.

**Таблица 2.8 – Отображение параметров на индикаторе**

№	Отображаемый параметр	Рисунок
1	Расход, м <sup>3</sup> /ч	2.11
2	Частота вращения крыльчатки, Гц	2.12
3	Сумматор, м <sup>3</sup>	2.13
4	Расширенный сумматор: старшие разряды, м <sup>3</sup>	2.14
5	Расширенный сумматор: младшие разряды, м <sup>3</sup>	2.15
6	Параметры настройки (K1 - K25)	2.16



Рисунок 2.9 Внешний вид индикатора



Рисунок 2.10

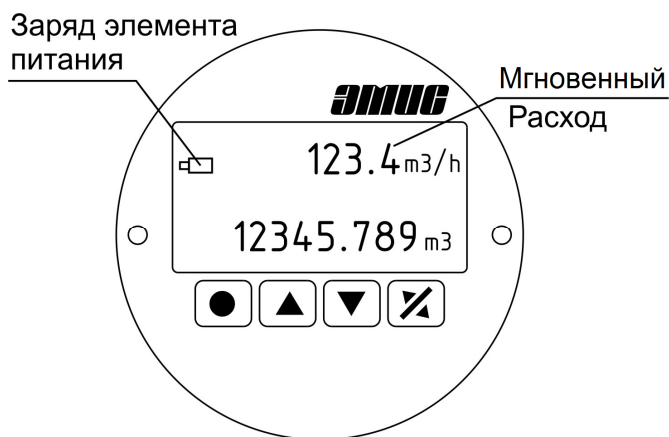

Рисунок 2.11

Старшие и младшие разряды полного значения расширенного сумматора отображаются отдельно (см. **рисунок 2.12** и **2.13** соответственно).

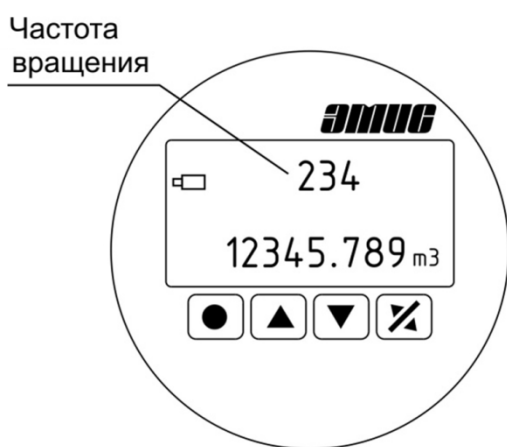
Переключение осуществляется посредством кнопки ▼ в режиме отображение расхода (см. **рис. 2.9**).

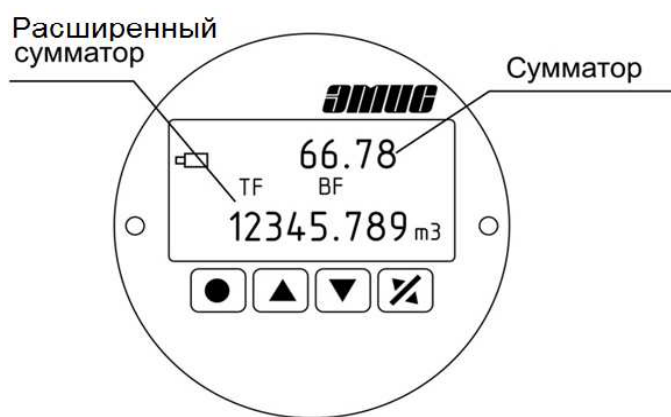

Рисунок 2.12



Рисунок 2.13

**ВНИМАНИЕ!**

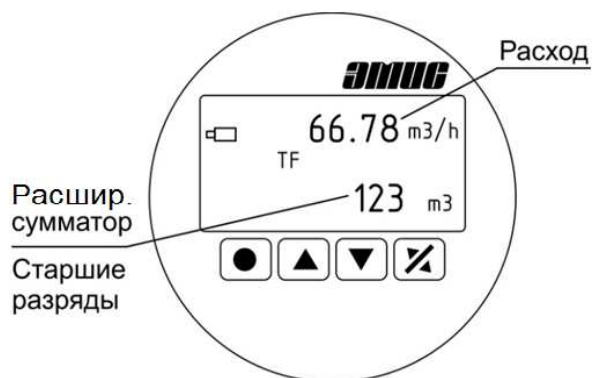
Показания индикатора, соответствующие **рисункам 2.12 и 2.13** не являются полным значением расширенного сумматора. Полное значение рассчитывается по формуле 2.1

Полное значение расширенного сумматора ( $Q_n$ ) рассчитывается по формуле:

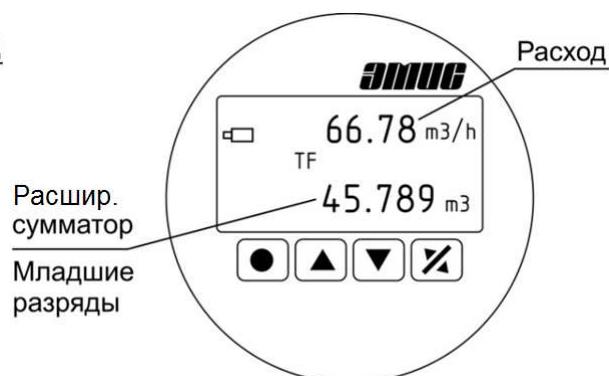
$$Q_n = Q_c + Q_m \times 10^{(8-n)}, \text{ м}^3 \quad (2.1)$$

где  $Q_c$  – значение старших разрядов (см. **рисунок 2.12**),  $\text{м}^3$ ;

$Q_m$  – значение младших разрядов (см. **рисунок 2.13**),  $\text{м}^3$ ;

$n$  – количество отображаемых старших разрядов числа (для примера на **рисунке 2.12**  $n=3$ ).

Для обнуления значений сумматоров следует одновременно нажать кнопки ▲ и ▼.

Для изменения параметров настройки следует одновременно нажать кнопки ● и ↗. Индикатор перейдет в режим ввода и изменения параметров (см. **рисунке 2.14**). Затем необходимо ввести пароль "5136" и нажать кнопку ●. Переход между разрядами пароля осуществляется одновременным нажатием клавиш ▲ и ↗.

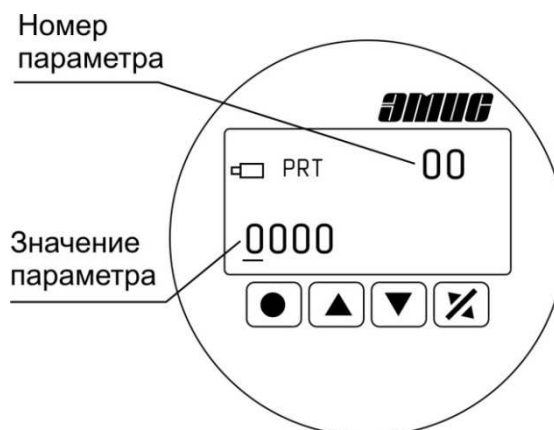

**Рисунок 2.14**

Для выбора нужного параметра для изменения следует последовательно нажимать кнопку ●, пока в верхней строке индикатора не отобразится номер этого параметра. После ввода значения параметра необходимо нажать кнопку ●. Перечень параметров настройки приведен в **таблице 2.9**.

При вводе пароля и значений параметров значение разряда в позиции, отмеченной курсором, увеличивается на 1 при нажатии кнопки ▲ и уменьшается на 1 при нажатии кнопки ▼. Для перехода к следующему разряду (налево) следует одновременно нажать кнопки ↗ и ▲, для перехода к предыдущему разряду (направо) – кнопки ↗ и ▼.

Для выхода из режима ввода параметров настройки следует одновременно нажать кнопки ● и ↗.

**ВНИМАНИЕ!**

Для сброса всех параметров настройки в их начальные значения необходимо после одновременного нажатия кнопок ● и ↘ ввести пароль "8057" и нажать кнопку ●.

**Таблица 2.9 – Параметры настройки**

Номер параметра	Описание параметра
01 – 05	Коэффициенты преобразования частоты в расход (K1–K5) для частот, заданных в параметрах 06–10 соответственно.
06 – 10	Выбранные точки, Гц
11	Коэффициент общей линейной коррекции зависимости коэффициента преобразования от частоты при сохранении значений параметров 01-10.
12	Количество десятичных знаков после запятой при отображении мгновенного расхода: <ul style="list-style-type: none"> <li>• 0 – 0 знаков</li> <li>• 1 – 1 знак</li> <li>• 2 – 2 знака</li> <li>• &gt;2 – 1 знак</li> </ul>
13 –15	Служебное поле
16	Максимальный расход, соответствующий токовому выходному сигналу 20мА
17 – 18	Служебное поле
19	Сетевой адрес для интерфейса RS232/RS485 (0 - 255)
20	Скорость передачи данных <ul style="list-style-type: none"> <li>• 0 – 1200 бит/с</li> <li>• 1 – 2400 бит/с</li> <li>• 2 – 4800 бит/с</li> </ul>
21	Служебное поле. Значение 0
22	Условный диаметр счетчика, мм
23	Единицы измерения: <ul style="list-style-type: none"> <li>• 0 – кубические метры (м<sup>3</sup>)</li> <li>• 1 – литры (L)</li> <li>• 2 – тонны (T)</li> <li>• 3 – килограммы (Kg)</li> </ul>

- 4 – галлоны (G)
- >4 – кубические метры (м<sup>3</sup>)

24	Служебное поле
25	Цена импульса, л/имп. : <ul style="list-style-type: none"> <li>• 0 – 10</li> <li>• 1 – 1</li> <li>• 2 – 0,1</li> <li>• 3 – 0,01</li> <li>• 4 – 0,001</li> </ul>

#### 2.5.4 Калибровка счетчика

Счетчик калибруется перед поставкой для того, чтобы обеспечить порешность измерения, указанную в паспорте счетчика. В целях поддержания точности измерения пользователь должен регулярно (не менее 1 раза в 2 года) калибровать прибор в ходе эксплуатации.

1. Для калибровки выберите значение коэффициента расхода, лежащее примерно посередине номинального диапазона для данного счетчика.
2. Калибровка проводится объемным методом. Через счетчик проливается определенное количество жидкости, после чего поток перекрывается и расход становится равным нулю. Записываются показания объема по эталонному сосуду и по показаниям индикатора счетчика. По формуле 2.1 рассчитывается относительная ошибка  $K_x$ :

$$K_x = V_0 / V_1 \quad (2.2)$$

где  $V_0$ - объем по эталонному сосуду;

$V_1$ - объем по показаниям индикатора счетчика.

3. При помощи меню индикатора и кнопок под ним перейдите к Ф-коду 11, где записан базовый коэффициент расхода  $K_0$ , значение которого отображается в нижней строке индикатора.
4. Новый коэффициент расхода  $K_N$  рассчитывается по формуле:

$$K_N = K_0 \times K_x \quad (2.3)$$

где  $K_0$ - базовый коэффициент расхода;

$K_x$  – относительная ошибка измерения объема.

5. Значение нового коэффициента  $K_N$  введите вместо базового коэффициента расхода  $K_0$  в Ф-код 11.

#### 2.5.5 Замена встроенного элемента питания

При работе от встроенного элемента питания счетчик непрерывно контролирует напряжение, обеспечиваемое элементом. Остаточный уровень заряда элемента питания высвечивается на индикаторе. При низком остаточном заряде следует заменить элемент питания новым электрохимическим элементом LS26500 или аналогичным.

#### ВНИМАНИЕ!

Замена встроенного элемента питания допускается только во взрывобезопасных условиях.

При замене следует соблюдать осторожность и избегать контакта с элементами схемы. Категорически запрещается для установки и извлечения элемента использовать токопроводящие предметы (пинцеты, отвертки и т.д.), поскольку даже при кратковременном замыкании он выходит из строя.

Перед установкой нового элемента рекомендуется проверить его напряжение и, при снижении его уровня ниже 3,4 В, произвести «тренировку» элемента, нагрузив его сопротивлением 30...50 Ом в течение одной минуты.

При подключении следует обязательно соблюдать полярность (красный провод «+», черный провод «-»).

### 2.5.6 Техническое обслуживание

Сданный в эксплуатацию счетчик не требует специального обслуживания кроме периодического осмотра с целью проверки:

- соблюдения условий эксплуатации;
- наличия напряжения электрического питания и соответствия его параметров требованиям пунктов раздела «Питание и выходные сигналы»;
- уровня разряда встроенного элемента питания;
- видимости шильдиком и других маркировочных табличек;
- чистоты наружных поверхностей прибора;
- герметичности соединений счетчика к системе;
- отсутствия внешних повреждений.

Периодичность осмотра зависит от условий эксплуатации и определяется предприятием, ведущим техническое обслуживание счетчика, по согласованию с эксплуатирующей организацией.

В случае выхода счетчика из строя необходимо следовать инструкциям раздела «Диагностика и устранение неисправностей»

#### ВНИМАНИЕ!

Несоблюдение условий эксплуатации может привести к отказу счетчика или превышению допустимого значения погрешности измерений

### 2.5.7 Диагностика и устранение неисправностей

Возможные неисправности, их причины и способы устранения приведены в **таблице 2.10.**

Таблица 2.10 – Способы устранения типовых неисправностей

Неисправность	Вероятная причина	Способ устранения
При подключенном электрохимическом элементе питания индикатор счетчика погашен.	Неправильная полярность подключения элемента питания.	Проверить полярность подключения элемента питания (красный провод «+», черный провод «-»).
	Элемент питания разряжен.	Проверить напряжение элемента питания с помощью вольтметра. Оно должно быть не менее 3,1 В.
При включенном внешнем питании, на импульсном и токовом выходах отсутствуют сигналы.	Неправильное подключение питания к счетчику.	Произвести проверку подключения кабеля или проводов питания согласно схеме подключения.
	Обрыв проводов подключения питания.	Проверить и в случае обрыва заменить кабель или провода питания.
	Напряжение питания не соответствует требованиям РЭ.	Проверить источник питания и установить напряжение питания в соответствии с требованиями РЭ.
При включенном питании индикатор счетчика отображает измеренные значения, но на импульсном и/или токовом выходах отсутствуют сигналы.	Неправильное подключение проводов к счетчику или вторичным приборам.	Проверить правильность подключения выходных сигналов счетчика согласно схемам подключения.
При наличии расхода состояние выходных сигналов счетчика соответствует нулевому расходу.	Расход ниже минимального расхода для данного типоразмера счетчика.	Открыть полностью запорно-регулирующую арматуру для установления расхода, лежащего в диапазоне измерений счетчика.
	Произошло заклинивание крыльчатки измерительного механизма в результате попадания в него крупных механических загрязнений.	Демонтировать счетчик с трубопровода и прочистить измерительный механизм.

## 3 ТРАНСПОРТИРОВАНИЕ И ХРАНЕНИЕ

### 3.1 Транспортирование

При транспортировании счетчика рекомендуется соблюдать следующие требования:

- счетчик должен транспортироваться в транспортной таре, которая не должна допускать возможность механического повреждения прибора;
- рекомендуется транспортную тару выкладывать изнутри водонепроницаемой бумагой;
- транспортирование должно осуществляться при температуре окружающей среды в пределах от минус 40 до плюс 70°C;
- должна быть обеспечена защита счетчиков от атмосферных осадков;
- допускается транспортирование всеми видами закрытого транспорта, в том числе воздушным транспортом в отопляемых герметизированных отсеках, в соответствии с правилами перевозки, действующими для данного вида транспорта;
- должны соблюдаться требования на манипуляционных знаках упаковки;
- допускается транспортирование счетчика в контейнерах;
- способ укладки ящиков на транспортирующее средство должен исключать их перемещение;
- во время погрузочно-разгрузочных работ ящики не должны подвергаться резким ударам;
- срок пребывания счетчиков в соответствующих условиях транспортирования – не более 3 месяцев;
- после транспортировки счетчика при температуре менее 0°C, тара с счетчиком распаковывается не менее, чем через 12 часов после нахождения счетчика в теплом помещении.

При транспортировании счетчика вне тары следует соблюдать рекомендации, приведенные на **рисунке 3.1**

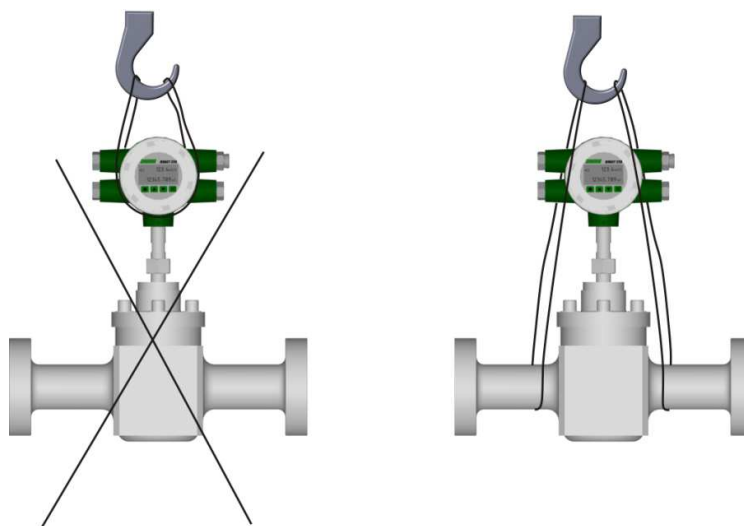

**Рисунок 3.1** Правила транспортирования счетчика вне тары

#### ВНИМАНИЕ!

Как правило, центр тяжести приборов находится выше, чем опорные места переноски. Следует принять меры по исключению проскальзывания прибора в стропях или поворота вокруг оси



## 3.2 Хранение

Счетчики жидкости могут храниться в неотопляемых помещениях с температурой воздуха от минус 5 до плюс 40°C.

Счетчики жидкости могут храниться как в транспортной таре с укладкой в штабеля до 3 ящиков по высоте, так и без упаковки. Длительное хранение рекомендуется производить в упаковке предприятия-изготовителя.

При длительном хранении необходимо обеспечивать консервацию счетчиков с корпусами из углеродистой стали (исполнение СТ). Для консервации применяются средства в соответствии с **таблице 3.1**

**Таблица 3.1 Жидкости, применяемые для консервации счетчиков**

Средство консервации	Срок хранения
Консервационные масла К-17 или К-17у	5 лет
Дизельное топливо, машинные или трансформаторные масла с добавлением 10-15% присадки АКOP-1	2 года

### ВНИМАНИЕ!

Консервирование должно производиться с помощью оригинальных заглушек, либо с помощью других герметичных заглушек

## 4 УТИЛИЗАЦИЯ

### 4.1 Утилизация счетчиков

Счетчики с изъятим элементом питания не содержат вредных веществ и компонентов, представляющих опасность для здоровья людей и окружающей среды в процессе и после окончания срока службы и при утилизации.

Утилизация счетчика осуществляется отдельно по группам материалов: пластмассовые элементы, металлические элементы корпуса и крепежные элементы.

Утилизацию элемента питания производить в соответствии с местными законами и рекомендациями производителя элемента питания.

**ПРИЛОЖЕНИЕ А**

(обязательное)

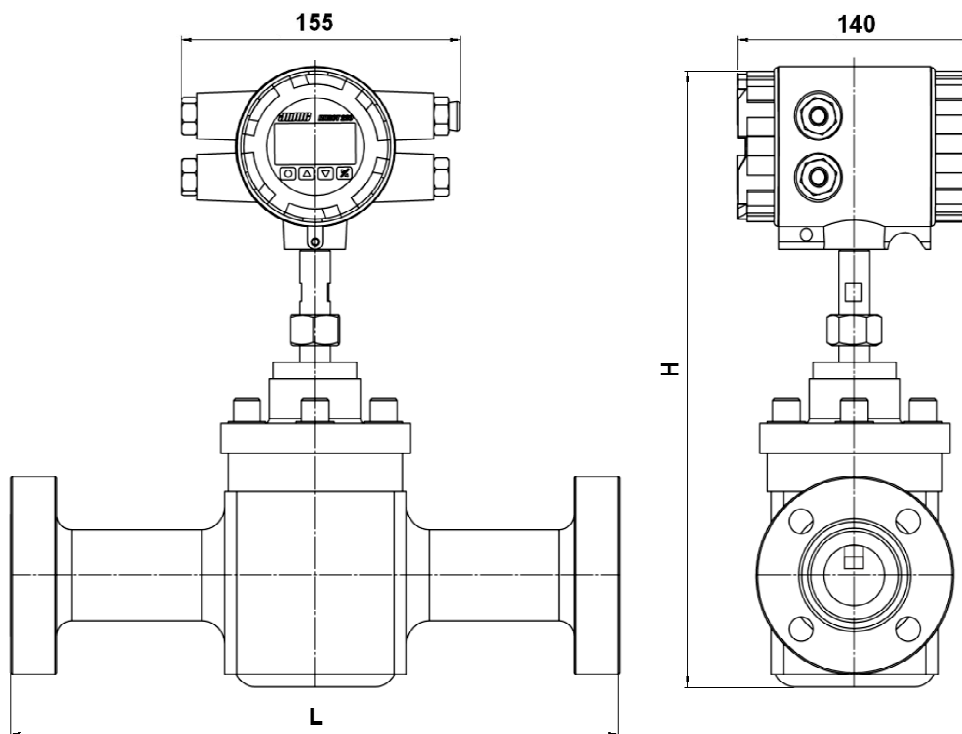
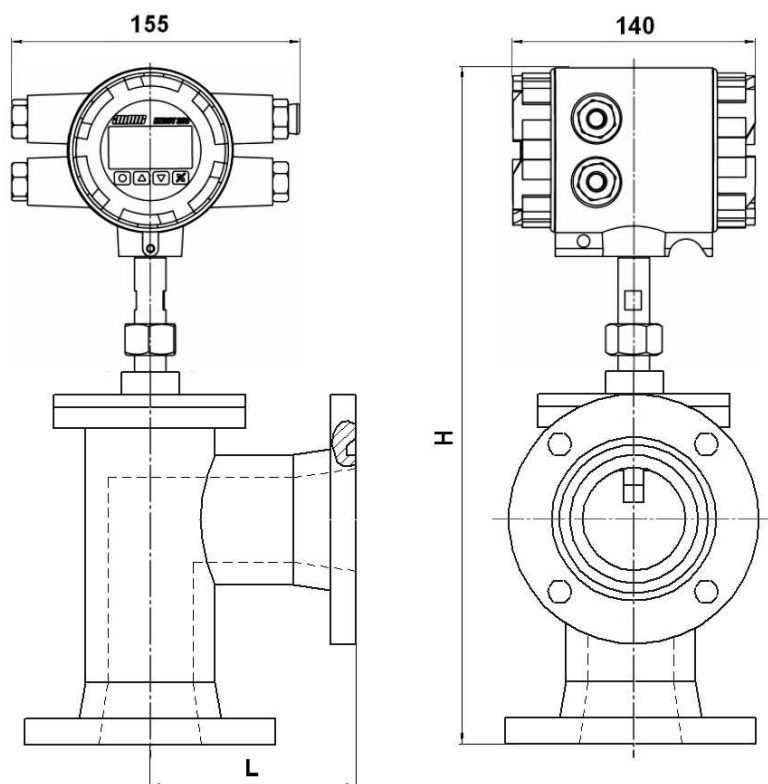
**Габаритные и присоединительные размеры и масса счетчиков****A.1.1****A.1.2**

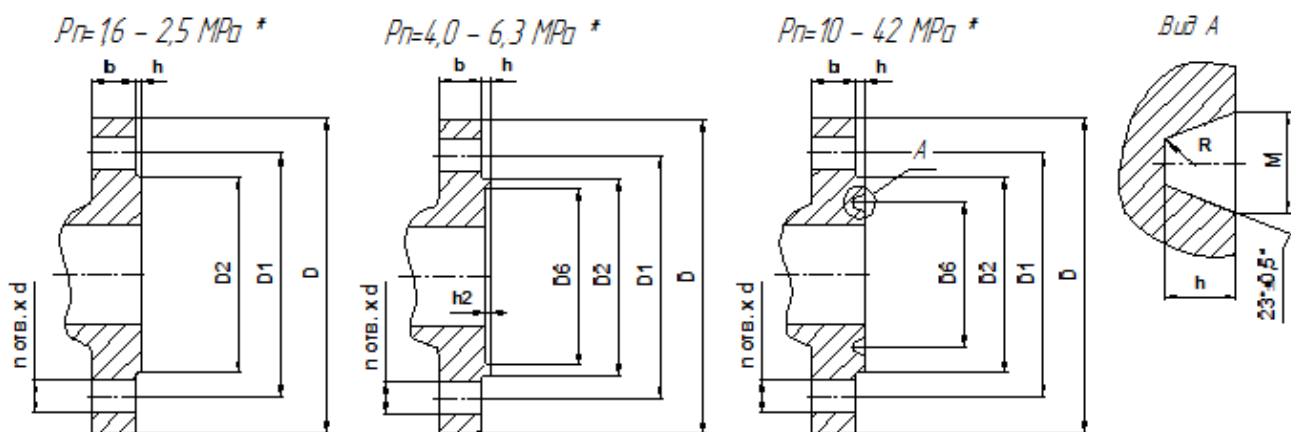

**А.1.3**

\* - типы фланцев счетчика отличаются в зависимости от его исполнения по давлению

**Рисунок А.1** - Габаритные и присоединительные размеры счетчика

Прямоточное исполнение – рисунок А.1.1

Угловое исполнение – рисунок А.1.2

Присоединительные размеры фланцев счетчика – рисунок А.1.3

**Таблица А.1- Габаритные размеры и масса счетчиков (прямоточное исполнение)**

Типоразмер	Рабочее давление, МПа	L, мм		H, мм	Масса, кг
		материал исполнения			
		Ст	Н		
08	1,6 - 2,5	180	150	280	4,5
15	1,6 - 2,5	180	150	280	4,5
20	1,6 - 4,0	225	150	335	5,5
	6,3	225	150	335	6
	16 - 25	225	225	335	10,4
25	42	225	240	335	12,3
	1,6 - 4,0	270	200	340	8
	6,3	270	200	340	10
40	16 - 25	270	240	340	17
	42	350	240	340	17
	1,6 - 4,0	300	200	350	12
50	6,3	300	200	350	14
	16	350	280	350	25
	25	350	280	350	27
50	42	350	*	350	30
	1,6 - 4,0	378	230	350	14
	6,3	378	230	360	16
50	16	320	280	375	30
	25	320	280	375	32
50	42	320	*	375	34

Таблица А.1- Габаритные размеры и масса счетчиков (прямоточное исполнение) – продолжение

Типоразмер	Рабочее давление, МПа	L, мм		H, мм	Масса, кг
		материал исполнения			
		Ст	Н		
65	1,6 – 2,5	300	250	363	15
	4,0	300	250	363	15,8
	6,3	300	250	363	26,5
	16	350	350	392	42,5
	25	350	350	392	42,5
	42	350	350	403	60
80	1,6	300	240	370	15
	2,5	300	240	370	15
	4,0	300	240	370	19
	6,3	300	240	380	23
	16	300	300	380	54,5
	25	300	300	380	54,5
100	42	350	350	380	96,5
	1,6	350	250	380	25
	2,5	350	250	410	30,8
	4,0	300	250	410	30,8
	6,3	300	250	410	37,14
	16	300	350	410	78,14
150	25	300	350	410	78,14
	1,6	350	300	468	24
200	2,5	350	300	468	24
	1,6	350	350	515	50
	2,5	350	350	515	50
250	25	350	450	588	60
	1,6	400	400	573	70
	2,5	400	400	573	70
300	25	*	500	662	80
	1,6	450	450	630	95
	2,5	450	450	630	95

\* спец. заказ

Таблица А.2 - Габаритные размеры и масса счетчиков (угловое исполнение)

Типоразмер	Рабочее давление, МПа	L, мм	H, мм	Масса, кг
15	2,5	150	280	4,5
20	2,5	150	335	4,5
25	1,6 - 2,5	150	340	6
	16 - 25	176	246	16,5
40	42	176	246	20,5
	2,5	150	350	8
50	25	176	350	20
	1,6 - 2,5	230	350	12
65	16 - 25	176	465	32
	25	176	465	45
80	1,6 - 2,5	225	370	15
	25	210	513	65,5
100	1,6	250	405	18
150	1,6	300	468	24
200	1,6	350	515	50
250	1,6	400	573	70
300	1,6	450	630	95

Таблица А.3- Присоединительные размеры счетчиков

Ду	Р <sub>у</sub> , МПа	D1, мм	n	d, мм	D2, мм	D, мм	h, мм	b, мм	D6, мм	h2, мм	M, мм	R, мм
8	1,6	60	4	14	41	90	2	12	-	-	-	-
	2,5	60	4	14	41	90	2	12	-	-	-	-
	4,0	60	4	14	41	90	4	10	35	3	-	-
	6,3	70	4	14	41	100	4	16	35	3	-	-
15	1,6	65	4	14	46	95	2	12	-	-	-	-
	2,5	65	4	14	46	95	2	12	-	-	-	-
	4,0	65	4	14	46	95	4	10	40	3	-	-
	6,3	75	4	14	46	105	4	16	40	3	-	-
	16	82,5	4	22	60,5	120	6,35	22,5	39,67	-	8,74	0,8
	26	82,5	4	22	60,5	120	6,35	22,5	39,67	-	8,74	0,8
25	42	89	4	22	65	135	6,35	30,5	42,88	-	8,74	0,8
	1,6	85	4	14	65	115	2	14	-	-	-	-
	2,5	85	4	14	65	115	2	14	-	-	-	-
	4,0	85	4	14	65	115	4	12	58	3	-	-
	6,3	100	4	18	65	140	4	20	58	3	-	-
	16	101,5	4	26	71,5	150	6,35	29	50,8	-	8,74	0,8
	25	101,5	4	26	71,5	150	6,35	29	50,8	-	8,74	0,8
40	42	108	4	26	82,5	160	6,35	35	60,33	-	8,74	0,8
	1,6	110	4	18	84	150	2	16	-	-	-	-
	2,5	110	4	18	84	150	2	16	-	-	-	-
	4,0	110	4	18	84	150	4	14	76	3	-	-
	6,3	125	4	22	84	170	4	22	76	3	-	-
	16	124	4	29,35	92	180	6,35	32	68,28	-	8,74	0,8
	25	124	4	29,5	92	180	6,35	32	68,28	-	8,74	0,8
50	42	146	4	32,5	114	205	7,92	44,5	82,55	-	11,9 <sub>1</sub>	0,8
	1,6	125	4	18	99	165	2	18	-	-	-	-
	2,5	125	4	18	99	165	2	18	-	-	-	-
	4,0	125	4	18	99	165	4	16	88	3	-	-
	6,3	135	4	22	99	180	4	22	88	3	-	-
	16	165	8	26	124	215	7,92	38,5	95,25	-	11,91	0,8
	25	165	8	26	124	215	7,92	38,5	95,25	-	11,91	0,8
65	42	171,5	8	29,5	133	235	7,92	51	101,6	-	11,91	0,8
	1,6	145	4	18	118	185	2	18	-	-	-	-
	2,5	145	4	18	118	185	2	20	-	-	-	-
	4,0	145	8	18	118	185	4	18	110	3	-	-
	6,3	160	8	22	118	205	4	22	110	3	-	-
	16	190,5	8	29,5	137	245	7,92	41,5	107,95	-	11,91	0,8
	25	190,5	8	29,5	137	245	7,92	41,5	107,95	-	11,91	0,8
80	42	197	8	32,5	149	265	9,52	57,5	113	-	13,49	0,8
	1,6	160	8	18	132	200	2	18	-	-	-	-

	2,5	160	8	18	132	200	2	22	-	-	-	-
	4,0	160	8	18	132	200	4	20	121	3	-	-
	6,3	170	8	22	132	215	4	24	121	3	-	-
	16	190,5	8	26	156	240	7,92	38,5	123,83	-	11,91	0,8
	25	203	8	32,5	168	265	7,92	48	136,53	-	11,91	0,8
	42	228,5	8	35,5	168	305	9,52	67	127	-	13,49	1,5
100	1,6	180	8	18	156	220	2	20	-	-	-	-
	2,5	180	8	18	156	220	2	22	-	-	-	-
	4,0	190	8	22	156	235	4,5	19,5	150	3,5	-	-
	6,3	200	8	26	156	250	4,5	25,5	150	3,5	-	-
	16	235	8	32,5	181	290	7,92	44,5	149,23	-	11,91	0,8
	25	241,5	8	35,5	194	310	7,92	54	161,93	-	11,91	0,8
	42	273	8	42	203	355	11,13	76,5	157,18	-	16,66	1,5
150	1,6	240	8	22	211	285	2	22	-	-	-	-
	2,5	240	8	22	211	285	2	26	-	-	-	-
	4,0	250	8	26	211	300	4,5	23,5	204	3,5	-	-
	6,3	280	8	33	211	345	4,5	31,5	204	3,5	-	-
	16	317,5	12	32,5	241	380	7,92	56	211,12	-	11,91	0,8
	25	317,5	12	39	248	395	9,52	83	211,12	-	13,49	1,5
	42	368,5	8	55	279	485	21,7	108	228,6	-	19,84	1,5
200	1,6	295	12	22	266	340	2	22	-	-	-	-
	2,5	310	12	26	274	360	2	28	-	-	-	-
	4,0	320	12	30	284	375	4,5	29,5	260	3,5	-	-
	6,3	345	12	36	284	415	4,5	37,5	260	3,5	-	-
	16	393,5	12	39	308	470	7,92	63,5	269,88	-	11,91	0,8
	25	393,5	12	45	318	485	11,13	92	269,88	-	16,66	1,5
	42	438	12	55	340	550	14,27	127	279,4	-	23,01	1,5
250	1,6	355	12	26	319	405	2	24	-	-	-	-
	2,5	370	12	30	330	425	2	30	-	-	-	-
	4,0	385	12	33	345	450	4,5	33,5	313	3,5	-	-
	6,3	400	12	36	345	470	4,5	41,5	313	3,5	-	-
	16	470	16	39	362	545	7,92	70	323,85	-	11,91	0,8
	25	482,5	12	51	371	585	11,13	108	323,85	-	16,66	1,5
	42	539,5	12	68	425	675	17,48	165,5	381	-	30,18	2,4
300	1,6	410	12	26	370	460	2	26	-	-	-	-
	2,5	430	16	30	389	485	2	32	-	-	-	-
	4,0	450	16	33	409	515	4,5	37,5	364	3,5	-	-
	6,3	460	16	36	409	530	4,5	47,5	364	3,5	-	-
	16	533,5	20	39	419	610	7,92	79,5	381	-	11,91	0,8
	25	571,5	16	55	438	673	14,27	124	381	-	23,01	1,5
	42	619	12	74	495	760	17,48	184,5	406,4	-	33,32	2,4



Рисунок А.2- Ответные фланцы

Таблица А.4- Размеры ответных фланцев

Д <sub>в</sub>	P <sub>в</sub> , МПа	D1, мм	n	d, мм	D2, мм	d1, мм	D, мм	h, мм	b, мм	D6, мм	M, мм	R, мм	Масса кг
8	1,6	60	4	14	41	9,4	90	2	12	-	-	-	1,8
	2,5	60	4	14	41	9,4	90	2	12	-	-	-	1,8
	4,0	60	4	14	34	9,4	90	4	10	-	-	-	1,8
	6,3	70	4	14	34	8	100	4	16	-	-	-	2,85
15	1,6	65	4	14	46	11,6	95	2	12	-	-	-	1,9
	2,5	65	4	14	46	11,6	95	2	12	-	-	-	1,9
	4,0	65	4	14	39	11,6	95	4	10	-	-	-	1,9
	6,3	75	4	14	39	11,6	105	4	16	-	-	-	3,09
25	16	82,5	4	22	60,5	13,3	120	6,35	22,5	39,67	8,74	0,8	4,55
	26	82,5	4	22	60,5	13,3	120	6,35	22,5	39,67	8,74	0,8	4,5
	42	89	4	22	65	13,3	135	6,35	30,5	42,88	8,74	0,8	7,5
	1,6	85	4	14	65	25,6	115	2	14	-	-	-	2,7
40	2,5	85	4	14	65	25,6	115	2	14	-	-	-	2,7
	4,0	85	4	14	57	25,6	115	4	12	-	-	-	2,7
	6,3	100	4	18	57	24,8	140	4	20	-	-	-	6,11
	16	101,5	4	26	71,5	25,7	150	6,35	29	50,8	8,74	0,8	8,95
50	25	101,5	4	26	71,5	25,7	150	6,35	29	50,8	8,74	0,8	8,95
	42	108	4	26	82,5	25,7	160	6,35	35	60,32	8,74	0,8	11,9
	1,6	110	4	18	84	37,8	150	2	16	-	-	-	5,2
	2,5	110	4	18	84	37,8	150	2	16	-	-	-	5,2
80	4,0	110	4	18	75	37,8	150	4	14	-	-	-	5,2
	6,3	125	4	22	75	37	170	4	22	-	-	-	9,63
	16	124	4	29,35	92	40,3	180	6,35	32	68,28	8,74	0,8	13,9
	25	124	4	29,5	92	40,3	180	6,35	32	68,28	8,74	0,8	13,9
100	42	146	4	32,5	114	42,3	205	7,92	44,5	82,55	11,91	0,8	24,5
	1,6	125	4	18	99	49	165	2	18	-	-	-	6,4
	2,5	125	4	18	99	49	165	2	18	-	-	-	6,4
	4,0	125	4	18	87	49	165	4	16	-	-	-	6,4
150	6,3	135	4	22	87	47	180	4	22	-	-	-	11,39
	16	165	8	26	124	54,3	215	7,92	38,5	95,25	11,91	0,8	24,0
	25	165	8	26	124	59,7	215	7,92	38,5	95,25	11,91	0,8	24,0
	42	171,5	8	29,5	133	54,3	235	7,92	51	101,6	11,91	0,8	36,5

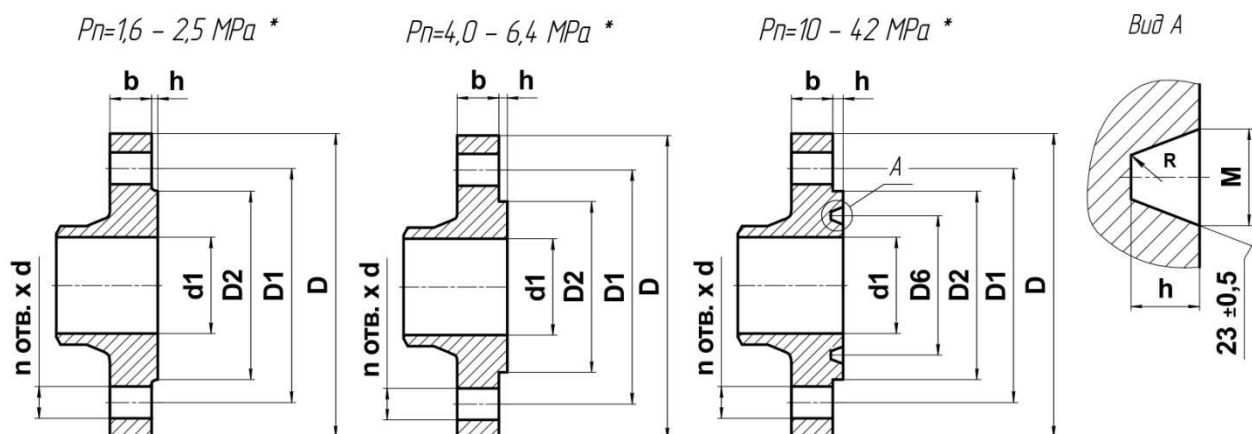

Продолжение Таблицы А.4

Д <sub>v</sub>	Р <sub>v</sub> , МПа	D1, мм	n	d, мм	D2, мм	d1, мм	D, мм	h, мм	b, мм	D6, мм	M, мм	R, мм	Масса кг
65	1,6	145	4	18	118	70,2	185	2	18	-	-	-	7,3
	2,5	145	4	18	118	70,2	185	2	20	-	-	-	7,3
	4,0	145	8	18	109	66	185	4	18	-	-	-	7,3
	6,3	160	8	22	109	64	205	4	22	-	-	-	16,84
	16	190,5	8	29,5	137	67	245	7,92	41,5	107,95	11,91	0,8	32,9
	25	190,5	8	29,5	137	67	245	7,92	41,5	107,95	11,91	0,8	32,9
	42	197	8	32,5	149	67	265	9,52	57,5	111,12	13,49	0,8	52,1
80	1,6	160	8	18	132	82,6	200	2	18	-	-	-	9,5
	2,5	160	8	18	132	82,6	200	2	22	-	-	-	11,2
	4,0	160	8	18	120	77,8	200	4	20	-	-	-	11,2
	6,3	170	8	22	120	77	215	4	24	-	-	-	19,48
	16	190,5	8	26	156	80,9	240	7,92	38,5	123,82	11,91	0,8	28,6
	25	203	8	32,5	168	82,9	265	7,92	48	136,52	11,91	0,8	43,3
	42	228,5	8	35,5	168	82,9	305	9,52	67	127	13,49	1,5	81,8
100	1,6	180	8	18	156	100,8	220	2	20	-	-	-	11,0
	2,5	180	8	18	156	100,8	220	2	22	-	-	-	17,1
	4,0	190	8	22	149	95,4	235	4,5	19,5	-	-	-	17,1
	6,3	200	8	26	149	94	250	4,5	25,5	-	-	-	28,49
	16	235	8	32,5	181	106,3	290	7,92	44,5	149,22	11,91	0,8	46,7
	25	241,5	8	35,5	194	108,3	310	7,92	54	161,92	11,91	0,8	65,8
	42	273	8	42	203	106,3	355	11,13	76,5	157,18	16,66	1,5	119,1
150	1,6	240	8	22	211	150	285	2	22	-	-	-	19,1
	2,5	240	8	22	211	150	285	2	26	-	-	-	26,6
	4,0	250	8	26	203	144,8	300	4,5	23,5	-	-	-	26,6
	6,3	280	8	33	203	142	345	4,5	31,5	-	-	-	60,94
	16	317,5	12	32,5	241	160,3	380	7,92	56	211,12	11,91	0,8	96,2
	25	317,5	12	39	248	162,3	395	9,52	83	211,12	13,49	1,5	147,6
	42	368,5	8	55	279	160,3	485	21,7	108	228,6	19,84	1,5	306,0
200	1,6	295	12	22	266	206,4	340	2	22	-	-	-	26,9
	2,5	310	12	26	274	206,4	360	2	28	-	-	-	38,9
	4,0	320	12	30	259	203	375	4,5	29,5	-	-	-	49,3
	6,3	345	12	36	259	198	415	4,5	37,5	-	-	-	97,20
	16	393,5	12	39	308	211,1	470	7,92	63,5	269,88	11,91	0,8	165,7
	25	393,5	12	45	318	211,1	485	11,13	92	269,88	16,66	1,5	249,6
	42	438	12	55	340	209,1	550	14,27	127	279,4	23,01	1,5	457,5
250	1,6	355	12	26	319	260,4	405	2	24	-	-	-	35,9
	2,5	370	12	30	330	260,4	425	2	30	-	-	-	53,4
	4,0	385	12	33	312	253	450	4,5	33,5	-	-	-	75,0
	6,3	400	12	36	312	246	470	4,5	41,5	-	-	-	111,48
	16	470	16	39	362	265	545	7,92	70	323,85	11,91	0,8	238,8
	25	482,5	12	51	371	272,2	585	11,13	108	323,85	16,66	1,5	420,9
	42	539,5	12	68	425	261	675	17,48	165,5	342,9	30,18	2,4	?
300	1,6	410	12	26	370	310,8	460	2	26	-	-	-	46,95
	2,5	430	16	30	389	310,8	485	2	32	-	-	-	75,72
	4,0	450	16	33	363	305	515	4,5	37,5	-	-	-	110,33
	6,3	460	16	36	363	294	530	4,5	47,5	-	-	-	140,18
	16	533,5	20	39	419	315,9	610	7,92	79,5	381	11,91	0,8	320,4
	25	571,5	16	55	438	313,9	673	14,27	124	381	23,01	1,5	636,6
	42	619	12	74	495	307,9	760	17,48	184,5	406,4	33,32	2,4	*

## ПРИЛОЖЕНИЕ Б

### (обязательное)

### Схемы подключения

Таблица Б.1 - Пояснения к рисунку Б.1

Обозначения на рисунках	Пояснение
ЭМИС-ПЛАСТ 220	Счетчик жидкости «ЭМИС-ПЛАСТ 220»
V+	Питание расходомера
V-	
P	Импульсный выходной сигнал
I+	Токовый выходной сигнал
I-	
A	Цифровой выходной сигнал*
B	

\* - для подключения по цифровому выходу необходимо подать питание на выхода V+ и V-



Рисунок Б.1 – Схема подключения счетчика

Источник питания импульсного выхода и токового выхода должны быть гальванически развязаны.

# ПРИЛОЖЕНИЕ В

(обязательное)

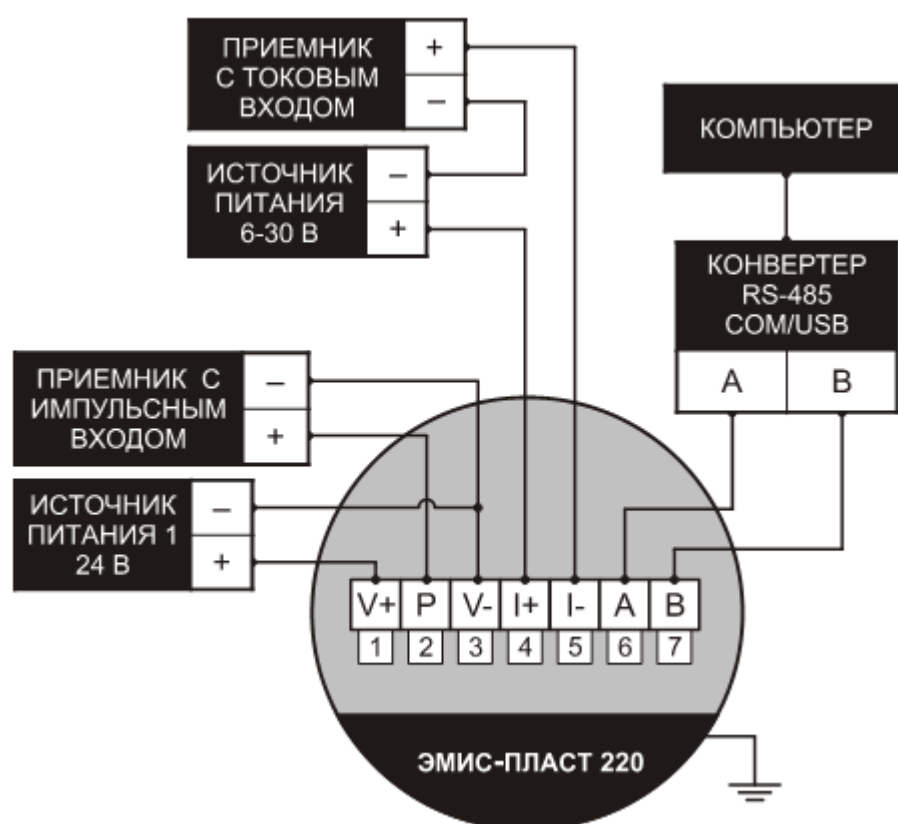
## Средства обеспечения взрывозащиты

Идент. № подл.	Подп. и дата	Взам. инв. №	Идент. № дробл.	Подп. и дата	Стор. №		Перв. примен.

<p style="text-align: right; font-weight: bold;">ИД000000000000022УШЕ</p> <p style="text-align: center;"><b>В-В А</b></p> <p style="text-align: center;"><b>Взрыв</b></p> <p style="text-align: center;">Герметик АВРО РЕД RTV SILICONE GASKET МАКЕР-Н-ТЕМ/LOW VOLTAGE или герметик силиконовый нейтральный "Юмента"</p>	<p>1. Свободный объем взрывонепроницаемой оболочки 0,70 л. Испытательное давление 1,5 МПа</p> <p>2. Материал корпуса эквипированного блока поз. 2 и крышек поз. 3, 4 – сталь АИ2 ГОСТ 1583.</p> <p>3. На поверхностях обожженных "Взрыв" не допускаются эллипсы, трещины и другие дефекты.</p> <p>4. Суммарная длина герметизирующего соединения между стеклом поз. 8 и крышкой поз. 3 должна составлять не менее 10 мм.</p> <p>5. В резьбовых соединениях длина резьбы не менее 5 полных непрерывных неразрезанных витков в зацеплении.</p> <p>6. Резьбовые соединения крышек поз. 3, 4 и корпуса эквипированного блока поз. 2 контролируются створом поз. 9.</p> <p>7. Неиспользуемые отверстия для кабельных вводов заглушить дем. ЭИ220.000.000.400.05.</p>
--	---

1. Ступица.	2. Купиле электрического блока.	3, 4. Крышки.
5. Стекло оптического ЛК7.	6. Гайка.	7. Фрезировка.
8. Надужный эластичный зажим.	9. Створом крышки.	

<p style="text-align: center; font-weight: bold;">ЭИ220.000.000.000.00Д11</p> <p style="text-align: center;">Счетчик расхода жидкости ЭМИС-ПЛАСТ 220 220Р Чертеж средств обеспечения взрывозащиты</p>	<p style="text-align: center; font-weight: bold;">Лист 12</p> <p style="text-align: center; font-weight: bold;">Место 1</p> <p style="text-align: center; font-weight: bold;">Листов 1</p>
---	--

<p>Исполн.</p> <p>Умб.</p> <p>Менч.</p>	<p>Копирован</p> <p>Формат А3</p>
---	-----------------------------------

## ПРИЛОЖЕНИЕ Г

### (обязательное)

## Карта регистров протокола MODBUS

Протокол предполагает одно активное устройство в линии, которое может обращаться к нескольким пассивным устройствам по уникальному в адресу линии. Синтаксис команд протокола позволяет адресовать 254 устройства, соединенных в линию.

**Таблица Г.1 – Характеристики порта связи**

Наименование	Характеристики
Стандарт передачи данных	RS485
Протокол передачи данных	MODBUS-RTU
Формат данных	Стартовый бит; 8 бит данных; 1 стоповый бит; без контроля четности
Скорость передачи данных	1200; 2400; 4800 (рекомендуется)
Время опроса	250 мс

Протокол позволяет производить чтение и запись данных в регистры контроллеров, которым выделены пространства адресов. На чтение/запись значений параметров каждого типа в протоколе существуют соответствующие команды. Значения записываются в шестнадцатеричной системе. Информация о типах параметров приведена в **Таблице Г.2**

**Таблица Г.2 – Характеристики порта связи**

Тип параметра	Формат	Тип доступа	Код функции MODBUS (HEX)
Регистры ввода	32 бит	только чтение	04
Регистры хранения	16 бит	чтение и запись	03, 06, 10

Запрос включает в себя адрес устройства, кода функции, адрес первого параметра, значение которого требуется прочитать/записать. Адрес и количество данных задаются 16-битными числами, 1-битные значения заполняют байты с младших битов, оставшиеся биты заполнены нулями. Младший байт данных регистров передается первым.

**Таблица Г.3 – Карта регистров**

Адрес (HEX)	Описание	Формат данных
<i>Регистры ввода</i>		
00 00 00 01	Расширенный сумматор объема, младшие разряды	32 бит
00 02 00 03	Расширенный сумматор объема, старшие разряды	32 бит
00 04 00 05	Мгновенный расход	32 бит
00 0C 00 0D	Сумматор объема	32 бит

Регистры хранения <sup>2</sup>

00 01	K1-K5 Коэффициенты преобразования частоты в расход	16 бит
00 02		16 бит
00 03		16 бит
00 04		16 бит
00 05		16 бит
00 06		16 бит
00 07		16 бит
00 08	K6-K10 Частота вращения ротора	16 бит
00 09		16 бит
00 0A		16 бит
00 0B	K11 Коэффициент общей линейной коррекции зависимости коэффициента преобразования от частоты	16 бит
00 0C	K12 Количество дробных знаков для мгновенного расхода	16 бит
00 10	K16 Максимальный расход, соответствующий токовому выходному сигналу 20мА	16 бит
00 13	K19 Сетевой адрес для интерфейса RS485 (0 - 255)	16 бит
00 14	K20 Скорость передачи данных	16 бит
00 16	K22 Условный диаметр счетчика	16 бит
00 17	K23 Единицы измерения	16 бит
00 19	K25 Цена импульса	16 бит

Порядок передачи данных значений 32-битных регистров представлен в **таблице Г.4**

**Таблица Г.4 – Порядок следования байт 32-битных регистров**

Байт 4	Байт 3	Байт 2	Байт 1
--------	--------	--------	--------

Ниже приведен пример запроса ведущего устройства (**Таблица Г.5**) и ответа ведомого (**Таблица Г.6**).

**Таблица Г.5 – Чтение данных из регистров суммарного объема**

Сетевой адрес устройства	Код функции	Адрес первого параметра	Число параметров
01	04	00 00	00 04

В ответе передаются запрошенные данные. Количество байт данных зависит от количества запрошенных элементов. Перед данными передаются адрес устройства, кода функции и один байт, значение которого равно количеству байт данных. Размер отправленных и возвращенных данных не должен превышать 32 байт.

Таблица Г.6 – Ответ ведомого устройства

Сетевой адрес устройства	Код функции	Число байт принимаемых данных	Данные
01	04	08	BD 3C 02 00 01 00 00 00

Значение регистра *Расширенный сумматор объема, младшие разряды*: BD 3C 02 00

Значение регистра *Расширенный сумматор объема, старшие разряды*: 01 00 00 00

Суммарный объем младшие разряды = 00 02 3C BD (Hex) = 146621

Суммарный объем старшие разряды = 00 00 00 01 (Hex) = 1

Полное значение суммарного объема =  $1 * 1\,000\,000\,000 + 146621 = 1000146621$

Если K12 = 0 то 1000146,621 м<sup>3</sup>

Если K12 = 1 то 100014,6621 м<sup>3</sup>

Если K12 = 2 то 10001,46621 м<sup>3</sup>

В **таблице Г.7** представлены коды функций которые поддерживает устройство

Таблица Г.7 – Коды функций

Код функции	Значение	Порядок запроса - ответа
03	Чтение данных из регистров ввода	<i>Запрос</i> : Сетевой адрес(1 байт); код функции(1 байт); адрес первого параметра(2 байта); число параметров(2 байта)
04	Чтение данных из регистров хранения	<i>Ответ</i> : Сетевой адрес(1 байт); код функции(1 байт); число байт принимаемых данных (1 байт); данные
06	Запись данных в один регистр хранения	<i>Запрос</i> : Сетевой адрес(1 байт); код функции(1 байт); адрес параметра(2 байта); данные(2 байта) <i>Ответ</i> : Сетевой адрес(1 байт); код функции(1 байт); адрес параметра(2 байта); записанные данные(2 байта)
10	Запись данных в несколько регистров хранения	<i>Запрос</i> : Сетевой адрес(1 байт); код функции(1 байт); адрес первого параметра (2 байта); число параметров (2 байта); число байт передаваемых данных(1 байт); данные(по 2 байта на параметр) <i>Ответ</i> : Сетевой адрес(1 байт); код функции(1 байт); адрес первого параметра (2 байта); число параметров (2 байта)
11	ID устройства	<i>Запрос</i> : Сетевой адрес(1 байт); код функции(1 байт) <i>Ответ</i> : ID устройства(1 байт); состояние индикатора(1 байт); тип контроллера(2 байта)

## ПРИЛОЖЕНИЕ Д

(справочное)

### Инструкция по применению программы «ЭМИС-Интегратор ЭД-230, ЭП-220»

Программа «*ЭМИС-Интегратор ЭД-230, ЭП-220*» предназначена для опроса и настройки преобразователя по цифровому интерфейсу с помощью персонального компьютера (далее ПК).

Для установки программы «*ЭМИС-Интегратор ЭД-230, ЭП-220*» необходимо запустить файл «EMISEdEr\_X\_X\_X.exe», где XXX версия программного продукта. После запуска на экране монитора ПК появится окно мастера установки. Следуя инструкциям мастера, необходимо установить программу.

Для запуска программы необходимо выбрать пункт меню «ПУСК» Программы» ЭМИС» *ЭМИС-Интегратор ЭД-230, ЭП-220*».



Рисунок Д.1 – Главное окно программы *ЭМИС-Интегратор ЭД-230, ЭП-220*

После запуска программы на экране ПК появится окно программы «*ЭМИС-Интегратор ЭД-230, ЭП-220*». Если программа запускается впервые, необходимо задать настройки СОМ-порта и скорости обмена данными и нажать на кнопку поиска устройств. Настройки можно задать в меню, либо выбрать необходимые значения с помощью раскрывающихся списков расположенных в верхней части окна. Кнопка поиска расположена также в верхней части окна и

выглядит следующим образом:

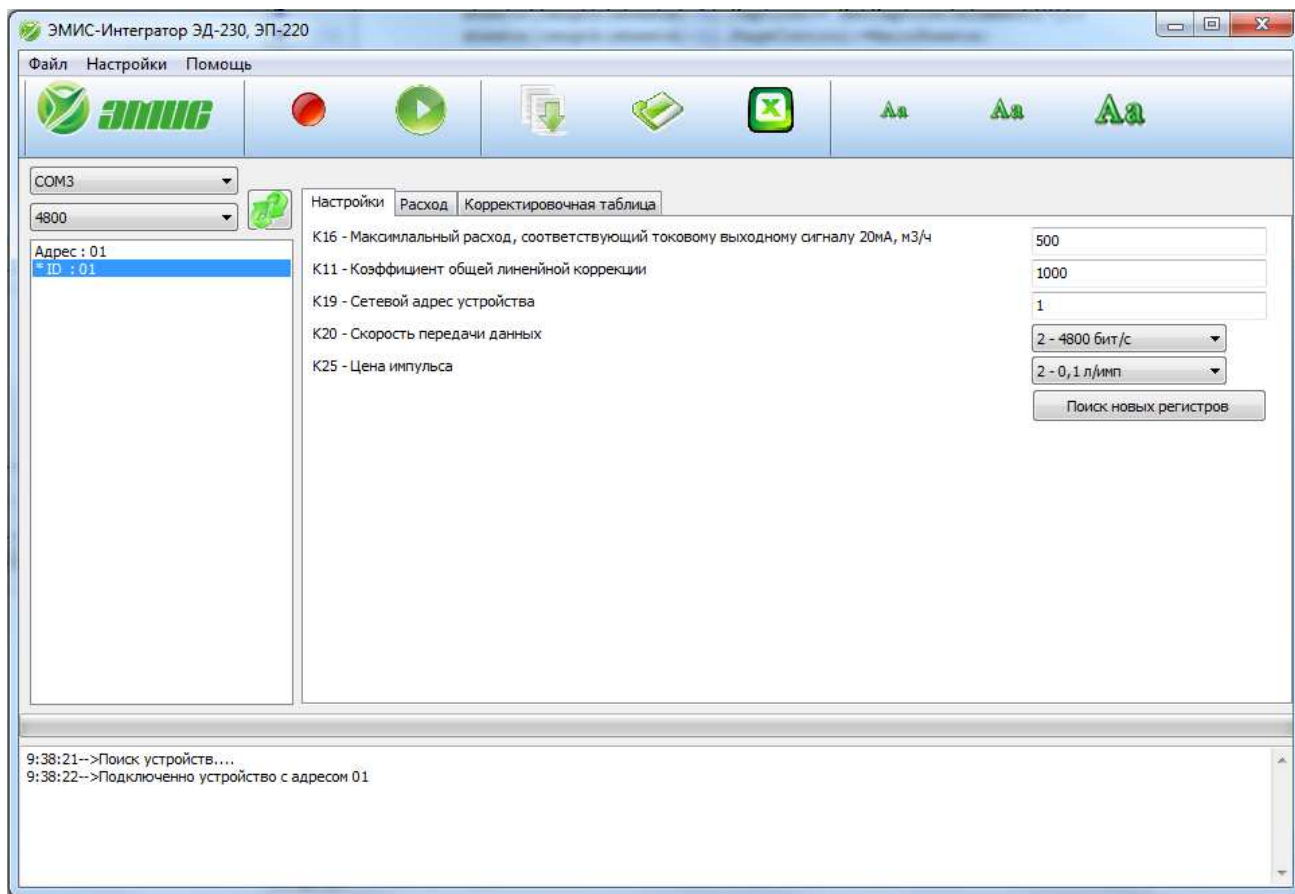

В случае если, программа не находит подключенный к ПК преобразователь, необходимо проверить правильность подключения преобразователя к ПК, наличие напряжения питания и настройки программы.

Для работы с одним из найденных программой преобразователей необходимо выбрать его, щелкнув один раз на строке с адресом прибора.

При выборе преобразователя, в основной части окна будут отображены параметры вкладки «**Настройки**» и «**Расход**».

На вкладке «Настройки» отображаются основные настройки прибора, а именно:

- **Максимальный расход, соответствующий токовому выходному сигналу 20мА** – расход соответствующий 20мА на токовом выходе;
- **Коэффициент общей линейной коррекции** – Коэффициент общей линейной коррекции зависимости коэффициента преобразования от частоты;
- **Сетевой адрес устройства** – ModBus адрес устройства;
- **Скорость передачи данных** – скорость обмена данными с устройством;
- **Цена импульса, л/имп** – отображает значение расхода присвоенного одному импульсу частотного сигнала;

На вкладке «Расход» расположены:

- **Условный диаметр счетчика;**
- **Единицы измерения;**
- **Количество знаков после запятой для мгновенного расхода;**
- **Не сбрасываемый суммарный объем;**
- **Мгновенный расход;**
- **Сбрасываемый объем;**

В программе имеется возможность сохранения констант в файл и восстановления констант из файла. Для того чтобы сохранить константы в файл необходимо выбрать



соответствующий пункт в меню «Файл» или нажать на кнопку , выбрать файл и нажать «сохранить». Для восстановления констант из файла, необходимо выбрать соответствующий



пункт в меню «Файл» или нажать на кнопку , выбрать существующий файл констант и нажать «загрузить», программа начнет загрузку. После окончания операции будет выведена строка в журнале событий о завершении загрузки констант.

Также в программе существует возможность сохранения файла симуляции, данный файл нужен для диагностики работы прибора инженерами ЭМИС. Для того чтобы начать запись файла симуляции необходимо выбрать соответствующий пункт в меню «Файл» или нажать на кнопку



, выбрать файл и нажать «сохранить», начнется запись. Для эмулирования работы



прибора (чтения файла симуляции) необходимо нажать на кнопку  или выбрать соответствующий пункт в меню «Файл», после этого выбрать файл симуляции и нажать «открыть». При этом обмен данными с подключенным прибором прекратится.



Кнопками  можно изменить размер шрифта используемый в программе.





**По вопросам продаж и поддержки обращайтесь:**

Архангельск +7 (8182) 45-71-35

Астрахань +7 (8512) 99-46-80

Барнаул +7 (3852) 37-96-76

Белгород +7 (4722) 20-58-80

Брянск +7 (4832) 32-17-25

Владивосток +7 (4232) 49-26-85

Волгоград +7 (8442) 45-94-42

Екатеринбург +7 (343) 302-14-75

Ижевск +7 (3412) 20-90-75

Казань +7 (843) 207-19-05

Калуга +7 (4842) 33-35-03

Кемерово +7 (3842) 21-56-70

Киров +7 (8332) 20-58-70

Краснодар +7 (861) 238-86-59

Красноярск +7 (391) 989-82-67

Курск +7 (4712) 23-80-45

Липецк +7 (4742) 20-01-75

Магнитогорск +7 (3519) 51-02-81

Москва +7 (499) 404-24-72

Мурманск +7 (8152) 65-52-70

Наб.Челны +7 (8552) 91-01-32

Ниж.Новгород +7 (831) 200-34-65

Новосибирск +7 (383) 235-95-48

Омск +7 (381) 299-16-70

Орел +7 (4862) 22-23-86

Оренбург +7 (3532) 48-64-35

Пенза +7 (8412) 23-52-98

Пермь +7 (342) 233-81-65

Ростов-на-Дону +7 (863) 309-14-65

Рязань +7 (4912) 77-61-95

Самара +7 (846) 219-28-25

Санкт-Петербург +7 (812) 660-57-09

Саратов +7 (845) 239-86-35

Сочи +7 (862) 279-22-65

Ставрополь +7 (8652) 57-76-63

Сургут +7 (3462) 77-96-35

Тверь +7 (4822) 39-50-56

Томск +7 (3822) 48-95-05

Тула +7 (4872) 44-05-30

Тюмень +7 (3452) 56-94-75

Ульяновск +7 (8422) 42-51-95

Уфа +7 (347) 258-82-65

Хабаровск +7 (421) 292-95-69

Челябинск +7 (351) 277-89-65

Ярославль +7 (4852) 67-02-35

**сайт: [flow.pro-solution.ru](http://flow.pro-solution.ru) | эл. почта: [fwo@pro-solution.ru](mailto:fwo@pro-solution.ru)****телефон: 8 800 511 88 70**